



Grafický manuál k základnímu logotypu Českého rozhlasu je závazný předpis pro tvorbu, výrobu a užívání uvedených prvků a prostředků.

Základními prvky jednotného vizuálního stylu jsou symbol a logotyp společnosti. Prostředky jednotného vizuálního stylu jsou písmo, barva a způsob jejich užití. Jednotné a správné dodržování těchto pravidel spoluvytváří image Českého rozhlasu a tím posiluje vnímání hodnot a funkcí, které reprezentuje. Všichni, kdo se podílejí na aplikaci prostředků jednotného vizuálního stylu, smí pracovat pouze v souladu s pravidly obsaženými v manuálu.

Při vytváření dokumentů nebo aplikací jednotného vizuálního stylu, které tento manuál přímo neupravuje, dodržujte pravidla popsána v kapitolách o použití logotypu a typografii, inspirujte se již hotovými předlohami podobného účelu, řiďte se obecnými typografickými pravidly a dobrým vkusem. Vyobrazené předlohy jsou k dispozici ve formátu PDF, případně jako zdrojové dokumenty v příslušných editovatelných formátech.

Zakázaná užití prostředků jednotného vizuálního stylu, která jsou v manuálu zobrazena, nevyčerpávají všechny způsoby zakázaných užití. Proto jsou obecně také zakázána taková grafická zpracování a použití aplikací, která odporují pravidlům a metodám typografie nebo narušují estetické vnímání.

1	Logotyp				
1.1	Základní verze	6			
1.2	Horizontální verze	7			
1.3	Vertikální verze	8			
1.4	Symbol	9			
1.5	Systém užití verzí logotypu	10			
1.6	Konstrukce symbolu	11			
1.7	Barevné varianty	12			
1.8	Logotyp v materiálu	13			
1.9	Symbol v materiálu	14			
1.10	Anglická verze Czech Radio	15			
2	Principy užití logotypu				
2.1	Ochranná zóna základní verze	17			
2.2	Ochranná zóna horizontální verze	18			
2.3	Ochranná zóna vertikální verze	19			
2.4	Ochranná zóna symbolu	20			
2.5	Minimální velikost logotypů a symbolu	21			
2.6	Rozměrové řady logotypů a symbolu	22			
2.7	Logotyp na jednobarevném pozadí	23			
2.8	Logotyp na černobílém pozadí	24			
2.9	Logotyp na fotografii	25			
2.10	Logotyp se sloganem	26			
2.11	Logotyp s webovou adresou	27			
2.12	Zakázané varianty	28			
3	Barevnost				
3.1	Přehled barev logotypů	30			
3.2	Český rozhlas	31			
3.3	Radiožurnál	32			
3.4	Dvojka	33			
3.5	Vltava	34			
3.6	Plus	35			
3.7	Region	36			
3.8	Radio Wave	37			
3.9	Jazz	38			
3.10	D-dur	39			
4	Typografie				
4.1	Obecné typografické pojmy	41			
4.2	Typografické míry	42			
4.3	Titulkové písmo	43			
4.4	Textové písmo	44			
4.5	Písmo pro elektronické dokumenty a web	45			
4.6	Písmo v logotypu	46			
4.7	Kombinace písem	47			
4.8	Řešení sazby	48			
5	Vizuální styl				
5.1	Vizuální styl – úvod	50			
5.2	Korporátní podklad ČRo	51			
5.3	Korporátní fotografie ČRo	52			
5.4	Korporátní podklady stanice	53			
5.5	Korporátní fotografie stanice	54			
5.6	Ukázky inzerce	55			
5.7	Layout inzerce	56			
5.8	Formáty inzerce	57			
5.9	Inzerce s abstraktní grafikou	58			
5.10	Inzerce s fotografickým vizuálem	59			
6	Merkantilní tiskoviny				
6.1	Přehled typů dokumentů	61			
6.2	Obchodní korespondence – schéma	62			
6.2.1	Obchodní korespondence – popis	63			
6.2.2	Hlavičkový obchodní papír ČRo	64			
6.2.3	Hlavičkový obchodní papír ČRo – příklad	65			
6.2.4	Hlavičkový obchodní papír ČRo – příklad pro okénkovou obálku	66			
6.3	Osobní korespondence – schéma	67			
6.3.1	Osobní korespondence – popis	68			
6.3.2	Hlavičkový papír ČRo, česká verze	69			
6.3.3	Hlavičkový papír ČRo, česká verze – příklad	70			
6.3.4	Hlavičkový papír ČRo, anglická verze	71			
6.3.5	Hlavičkový papír generálního ředitele ČRo, česká verze	72			
6.3.6	Hlavičkový papír generálního ředitele ČRo, anglická verze	73			
6.3.7	Hlavičkový papír ČRo s organizační jednotkou	74			
6.3.8	Hlavičkový papír ČRo staniční – příklad	75			
6.4	Formuláře a ostatní dokumenty ČRo – schéma	76			
6.4.1	Formuláře a ostatní dokumenty ČRo – popis	77			
6.4.2	Tisková zpráva – příklad	78			
6.4.3	Interní sdělení – příklad	79			
6.4.4	Objednávka – příklad	80			
6.4.5	Interní předpis – příklad	81			
6.4.6	Smlouva – příklad	82			
6.4.7	Průvodní list smlouvy – příklad	83			
6.5	Vnitřní strana vícestránkových dokumentů – schéma	84			
6.5.1	Vnitřní strana vícestránkových dokumentů – popis	85			
6.6	Základní pravidla a styly pro sazbu dokumentů	86			
6.7	Dopisní obálka ČRo, DL	87			
6.8	Dopisní obálka vedení ČRo, DL	88			
6.9	Dopisní obálky ČRo, C6, C5	89			
6.10	Dopisní obálka ČRo, C4	90			
6.11	Děkováná karta ČRo, česká verze	91			
6.12	Děkováná karta ČRo, anglická verze	92			
6.13	Děkováná karta vedení ČRo	93			
6.14	Děkováná karta generálního ředitele ČRo	94			
6.15	Vizitka ČRo, česká verze	95			
6.16	Vizitka ČRo, anglická verze	96			
6.17	Automatický e-mailový podpis ČRo	97			
6.18	Automatický e-mailový podpis ČRo – popis	98			
6.19	Razítka	99			
6.20	Prezentační papírové desky ČRo	100			
6.21	Prezentační pevné desky ČRo	101			
6.22	Prezentační pevné desky ČRo – popis	102			
7	Označení automobilů				
7.1	Označení automobilů – úvod	104			
7.2	Manažerský vůz Škoda Superb	105			
7.3	Manažerský vůz Škoda Octavia	106			

7.4	Manažerský vůz Škoda Octavia, Region	107	7.25	Přenosový vůz VW Transporter – boční pohled	128	8.20	Identifikační karta nájemce ČRo	154
7.5	Referentský vůz Škoda Octavia – boční pohled	108	7.26	Přenosový vůz VW Transporter – čelní a zadní pohled	129	8.21	Identifikační karta nájemce ČRo – popis	155
7.6	Referentský vůz Škoda Octavia – přední a zadní pohled	109	7.27	Přenosový vůz VW Transporter, Region – boční pohled	130	8.22	Identifikační karta firma ČRo	156
7.7	Referentský vůz Škoda Fabia – boční pohled	110	7.28	Přenosový vůz VW Transporter, Region – čelní a zadní pohled	131	8.23	Identifikační karta firma ČRo – popis	157
7.8	Referentský vůz Škoda Fabia – přední a zadní pohled	111	7.29	Přenosový vůz IVECO Cargo – boční pohled	132	8.24	zpravodajská technika – mikrofon	158
7.9	Referentský vůz Škoda Rapid – boční pohled	112	7.30	Přenosový vůz IVECO Cargo – čelní a zadní pohled	133	8.25	zpravodajská technika – diktafon	159
7.10	Referentský vůz Škoda Rapid – přední a zadní pohled	113	8	Označení zaměstnanců a zpravodajské techniky		9	Televizní spoty	
7.11	Referentský vůz Škoda Octavia, Region – boční pohled	114	8.1	Označení oděvů zaměstnanců ČRo – úvod	135	9.1	Televizní spoty – úvod	161
7.12	Referentský vůz Škoda Octavia, Region – přední a zadní pohled	115	8.2	Ochranná helma pro zpravodajské štáby ČRo	136	9.2	Abstraktní motiv	162
7.13	Referentský vůz Škoda Fabia, Region – boční pohled	116	8.3	Reflexní vesta pro zpravodajské štáby ČRo	137	9.3	Filmový motiv	163
7.14	Referentský vůz Škoda Fabia, Region – čelní a zadní pohled	117	8.4	Bunda pro zpravodajské štáby ČRo	138	9.4	Timing a stopáž	164
7.15	Referentský vůz Škoda Rapid, Region – boční pohled	118	8.5	Vesta pro zpravodajské štáby ČRo	139	9.5	Ochranná zóna – grafický podklad	165
7.16	Referentský vůz Škoda Rapid, Region – přední a zadní pohled	119	8.6	Trika pro zaměstnance ČRo	140	9.6	Ochranná zóna – filmový podklad	166
7.17	Zahraniční zpravodaj Škoda Octavia – boční pohled	120	8.7	Trika pro zaměstnance ČRo – hostesky	141	9.7	Filmové záběry	167
7.18	Zahraniční zpravodaj Škoda Octavia – přední a zadní pohled	121	8.8	Bunda a vesta pro pracovníky údržby ČRo	142	10	Prezentace	
7.19	Zahraniční zpravodaj Škoda Fabia – boční pohled	122	8.9	Pracovní kalhoty a čepice pro pracovníky údržby ČRo	143	10.1	Vzhled snímku	169
7.20	Zahraniční zpravodaj Škoda Fabia – přední a zadní pohled	123	8.10	Vesta, šátek a kravata pro recepční ČRo	144	10.2	Vstupní strany prezentace – úvod	170
7.21	Zahraniční zpravodaj Škoda Rapid – boční pohled	124	8.11	Odznak pro zaměstnance ČRo	145	10.3	Vstupní strany prezentace – obsah	171
7.22	Zahraniční zpravodaj Škoda Rapid – přední a zadní pohled	125	8.12	Identifikační karta zaměstnanec ČRo, varianta 1	146	10.4	Předělový snímek	172
7.23	Přenosový vůz Yeti – boční pohled	126	8.13	Identifikační karta zaměstnanec ČRo, varianta 1 – popis	147	10.5	Snímek s textem	173
7.24	Přenosový vůz Yeti – přední a zadní pohled	127	8.14	Identifikační karta zaměstnanec, varianta 2	148	10.6	Snímky s grafickými prvky	174
			8.15	Identifikační karta zaměstnanec ČRo, varianta 2 – popis	149			
			8.16	Identifikační karta externista ČRo	150			
			8.17	Identifikační karta externista ČRo – popis	151			
			8.18	Identifikační karta host ČRo	152			
			8.19	Identifikační karta host ČRo – popis	153			

1 Logotyp

- 1.1 Základní verze 6
- 1.2 Horizontální verze 7
- 1.3 Vertikální verze 8
- 1.4 Symbol 9
- 1.5 Systém užití verzí logotypu 10
- 1.6 Konstrukce symbolu 11
- 1.7 Barevné varianty 12
- 1.8 Logotyp v materiálu 13
- 1.9 Symbol v materiálu 14
- 1.10 Anglická verze Czech Radio 15

1.1 Základní verze

Základní verze logotypu Českého rozhlasu se používá ve všech případech s výjimkou extrémních formátů.

- A Základní barevné provedení
- B Inverzní provedení – základní barva v podkladu
- C Inverzní provedení – černá barva v podkladu

Logotyp se může jako celek libovolně zvětšovat nebo zmenšovat, za předpokladu dodržení minimální velikosti stanovené tímto manuálem (viz kapitola 2.5).

Při zvětšování a zmenšování je nutné zachovat dané poměry velikostí logotypu. Jakákoliv deformace logotypu (např. jeho zúžení nebo rozšíření) je zakázána.



A



B



C

1.2 Horizontální verze

Horizontální verzi používáme u extrémně širokého formátu. Například: internetový banner, záhlaví na webu, aplikace na tužky, venkovní aplikace (mantinely, zábradlí apod.).

- A** Základní barevné provedení
- B** Inverzní provedení – základní barva v podkladu
- C** Inverzní provedení – černá barva v podkladu

Logotyp se může jako celek libovolně zvětšovat nebo zmenšovat, za předpokladu dodržení minimální velikosti stanovené tímto manuálem (viz kapitola 2.5).

Při zvětšování a zmenšování je nutné zachovat dané poměry velikostí logotypu. Jakákoliv deformace logotypu (např. jeho zúžení nebo rozšíření) je zakázána.



Český rozhlas

A



Český rozhlas

B



Český rozhlas

C

1.3 Vertikální verze

Vertikální verzi používáme v případě extrémně úzkého formátu. Například: internetový banner, vertikální reklamní aplikace (vlajky, sloupky apod.).

- A Základní barevné provedení
- B Inverzní provedení – základní barva v podkladu
- C Inverzní provedení – černá barva v podkladu

Logotyp se může jako celek libovolně zvětšovat nebo zmenšovat, za předpokladu dodržení minimální velikosti stanovené tímto manuálem (viz kapitola 2.5).

Při zvětšování a zmenšování je nutné zachovat dané poměry velikostí logotypu. Jakákoliv deformace logotypu (např. jeho zúžení nebo rozšíření) je zakázána.



A

B



C



1.4 Symbol

Symbol je základním prvkem jednotného vizuálního stylu. Je tvořen čtyřmi horizontálními pruhy ve tvaru verzálkového R. Jednoduché geometrické provedení ve spojení s typickou barevností evokuje základní charakteristiky Českého rozhlasu: tradici, stabilitu a kvalitu.

- A** Základní barevné provedení
- B** Inverzní provedení – základní barva v podkladu
- C** Inverzní provedení – černá barva v podkladu

Symbol se může libovolně zvětšovat nebo zmenšovat, za předpokladu dodržení minimální velikosti stanovené tímto manuálem (viz kapitola 2.5).

Při zvětšování a zmenšování je nutné zachovat dané poměry velikosti symbolu. Jakákoliv deformace symbolu (např. jeho zúžení nebo rozšíření) je zakázána.



A



B

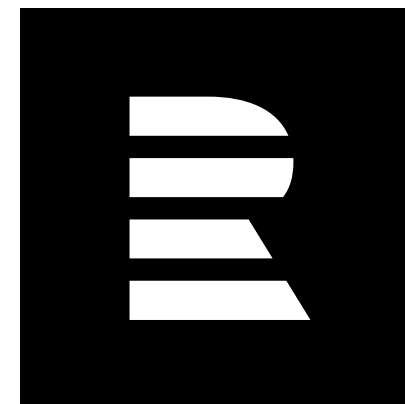

C

1.5 Systém užití verzí logotypu

- A** Základní verze se používá ve všech případech s výjimkou extrémních formátů.
- B** Horizontální verzi používáme u extrémně širokého formátu. Například: internetový banner, záhlaví na webu, zápatí dokumentu, aplikace na tužky, venkovní aplikace (mantinely, zábradlí apod.).
- C** Vertikální verzi používáme v případě extrémně úzkého formátu. Například: internetový banner, vertikální reklamní aplikace (vlajky, sloupky apod.).
- D** Symbol používáme v případě dominantního vyznění jako čistý grafický prvek bez doplňujícího textu. Tato forma se uplatňuje jak v tištěných a digitálních médiích, tak i v trojrozměrném provedení (např. jako symbol na budovu).

Při zvětšování a zmenšování je nutné zachovat dané poměry velikostí logotypu i symbolu. Jakákoliv deformace logotypu či symbolu (např. jeho zúžení nebo rozšíření) je zakázána.



A



B



C



D

1.6 Konstrukce symbolu

Schéma ukazuje vzájemné poměry jednotlivých prvků symbolu a jejich velikosti. Zobrazení konstrukce slouží pouze pro orientaci, symbol existuje v datové podobě a není třeba jej znovu kreslit.

Výška pruhu **A** je následně používána v metodice pro stanovení ochranné zóny logotypu a symbolu nebo v definici trojrozměrného zobrazení.

Při zvětšování a zmenšování je nutné zachovat dané poměry velikosti symbolu. Jakákoliv deformace symbolu (např. jeho zúžení nebo rozšíření) je zakázána.

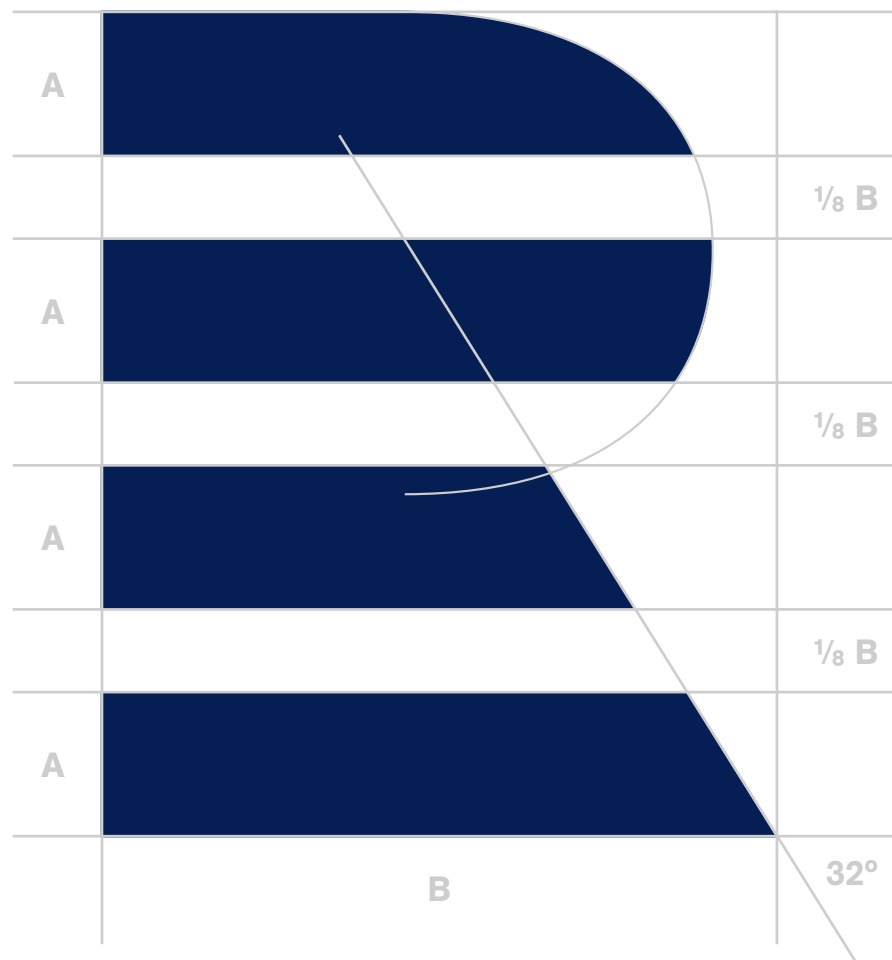

1.7 Barevné varianty

Logotyp Českého rozhlasu je v základní barevnosti tmavě modrý, případně lze použít jeho variantu v barvě černé.

Přesné definice barev jak pro digitální, tak i pro tisková média jsou uvedeny v kapitole

3. Barevnost logotypu.

Jakákoliv změna barevnosti je zakázána.



tmavě modrá / Pantone® 281



černá / Pantone® Black

1.8 Logotyp v materiálu

Řešení představuje speciální plastickou variantu logotypu aplikovaného na různé typy materiálů (kov, dřevo, textil apod.) a vyrobeného různými technologiemi (ražbou, gravírováním, vyšíváním apod.).

Logotyp může být převeden do materiálu různými způsoby v závislosti na použité technologii:

- A** Samostatný objekt – logotyp je vyvýšen nad rovinu nosného média. Výška logotypu je v tomto případě definována jako $\frac{1}{4}$ velikosti pruhu v symbolu R.
- B** Negativní reliéf – logotyp je zahlouben pod rovinu plochy. Hloubka logotypu je v tomto případě definována jako $\frac{1}{4}$ velikosti pruhu v symbolu R.

Obecně je nutné dodržet základní parametry tak, aby logotyp nebyl deformován a byla zachována jeho dobrá čitelnost.



1.9 Symbol v materiálu

Řešení představuje speciální plastickou variantu symbolu aplikovaného na různé typy materiálů (kov, dřevo, textil apod.) a vyrobeného různými technologiemi (ražbou, gravírováním, vyšíváním apod.).

Symbol může být převeden do materiálu různými způsoby v závislosti na použité technologii:

- A** Samostatný objekt – symbol je vyvýšen nad rovinu nosného média. Výška symbolu je v tomto případě definována jako $\frac{1}{2}$ velikosti pruhu v symbolu R.
- B** Negativní reliéf – symbol je zahlouben pod rovinu plochy. Hloubka symbolu je v tomto případě definována jako $\frac{1}{2}$ velikosti pruhu v symbolu R.

Obecně je nutné dodržet základní parametry tak, aby symbol nebyl deformován a byla zachována jeho dobrá čitelnost.

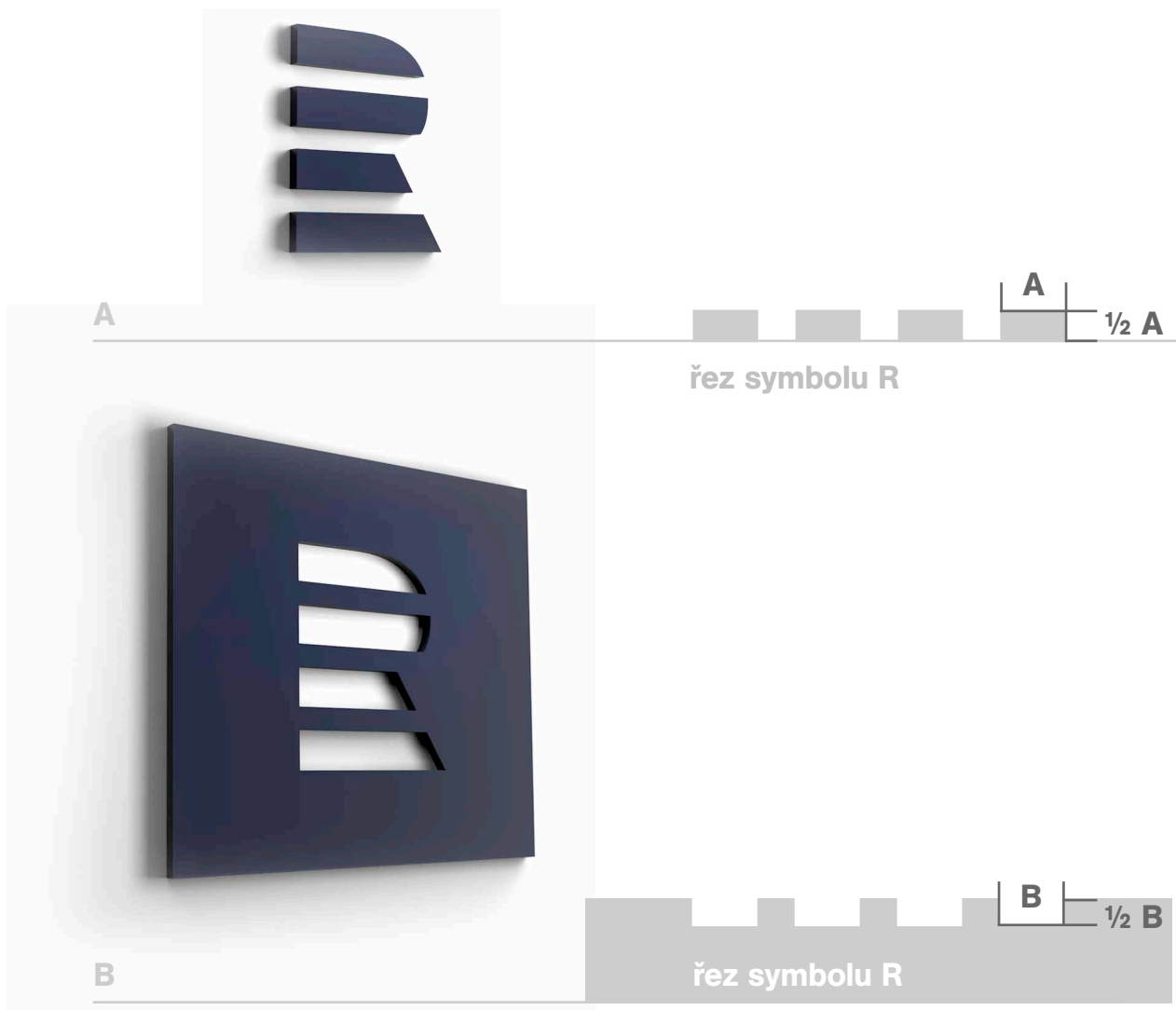

1.10 Anglická verze Czech Radio

Logotyp Českého rozhlasu má přesně stanovenou podobu jak v české, tak i v anglické verzi. Symbol písmene R je identický, stejně jako barevnost, velikost a typ použitého fontu.

Na anglickou podobu logotypu se vztahují stejná obecně platná pravidla uvedená v tomto manuálu jako na logotyp v češtině.

Při zvětšování a zmenšování je nutné zachovat dané poměry velikostí logotypu a symbolu. Jakákoliv deformace logotypu či symbolu (např. jeho zúžení nebo rozšíření) je zakázána.



2 Principy užití logotypu

- 2.1 Ochranná zóna základní verze 17
- 2.2 Ochranná zóna horizontální verze 18
- 2.3 Ochranná zóna vertikální verze 19
- 2.4 Ochranná zóna symbolu 20
- 2.5 Minimální velikost logotypů a symbolu 21
- 2.6 Rozměrové řady logotypů a symbolu 22
- 2.7 Logotyp na jednobarevném pozadí 23
- 2.8 Logotyp na černobílém pozadí 24
- 2.9 Logotyp na fotografii 25
- 2.10 Logotyp se sloganem 26
- 2.11 Logotyp s webovou adresou 27
- 2.12 Zakázané varianty 28

2.1 Ochranná zóna základní verze

Ochranná zóna základní verze logotypu je definována výškou tří horizontálních pruhů v symbolu R.

Smyslem ochranné zóny je zajistit dostatečný odstup logotypu od všech ostatních grafických prvků, které by mohly jeho jedinečnost opticky narušit.

Ochranná zóna také slouží k nastavení minimálního odsazení logotypu od okraje listu, tabule či jiné plochy, na kterou je aplikován.

Obecná pravidla aplikování logotypu na barevném, černobílém pozadí nebo na fotografii jsou popsána v kapitolách **2.7–2.9**.

Bílý či šedivý obdélník v podkladu ochranné zóny však v žádném případě není součástí logotypu.



2.2 Ochranná zóna horizontální verze

Ochranná zóna horizontální verze logotypu je definována výškou tří horizontálních pruhů v symbolu R.

Smyslem ochranné zóny je zajistit dostatečný odstup logotypu od všech ostatních grafických prvků, které by mohly jeho jedinečnost opticky narušit.

Ochranná zóna také slouží k nastavení minimálního odsazení logotypu od okraje listu, tabule či jiné plochy, na kterou je aplikován.

Obecná pravidla aplikování logotypu na barevném, černobílém pozadí nebo na fotografii jsou popsána v kapitolách **2.7–2.9**.

Bílý či šedivý obdélník v podkladu ochranné zóny však v žádném případě není součástí logotypu.



2.3 Ochranná zóna vertikální verze

Ochranná zóna vertikální verze logotypu je definována výškou dvou horizontálních pruhů v symbolu R.

Smyslem ochranné zóny je zajistit dostatečný odstup logotypu od všech ostatních grafických prvků, které by mohly jeho jedinečnost opticky narušit.

Ochranná zóna také slouží k nastavení minimálního odsazení logotypu od okraje listu, tabule či jiné plochy, na kterou je aplikován.

Obecná pravidla aplikování logotypu na barevném, černobílém pozadí nebo na fotografii jsou popsána v kapitolách 2.7–2.9.

Bílý či šedivý obdélník v podkladu ochranné zóny však v žádném případě není součástí logotypu.



2.4 Ochranná zóna symbolu

Ochranná zóna je definována výškou mezery mezi horizontálními pruhy v symbolu R. Smyslem ochranné zóny je zajistit dostatečný odstup symbolu od všech ostatních grafických prvků, které by mohly jeho jedinečnost opticky narušit.

Ochranná zóna také slouží k nastavení minimálního odsazení symbolu od okraje listu, tabule či jiné plochy, na kterou je aplikován.

Obecná pravidla aplikování logotypu na barevném, černobílém pozadí nebo na fotografii jsou popsána v kapitolách 2.7–2.9.

Bílý či šedivý obdélník v podkladu ochranné zóny však v žádném případě není součástí symbolu.

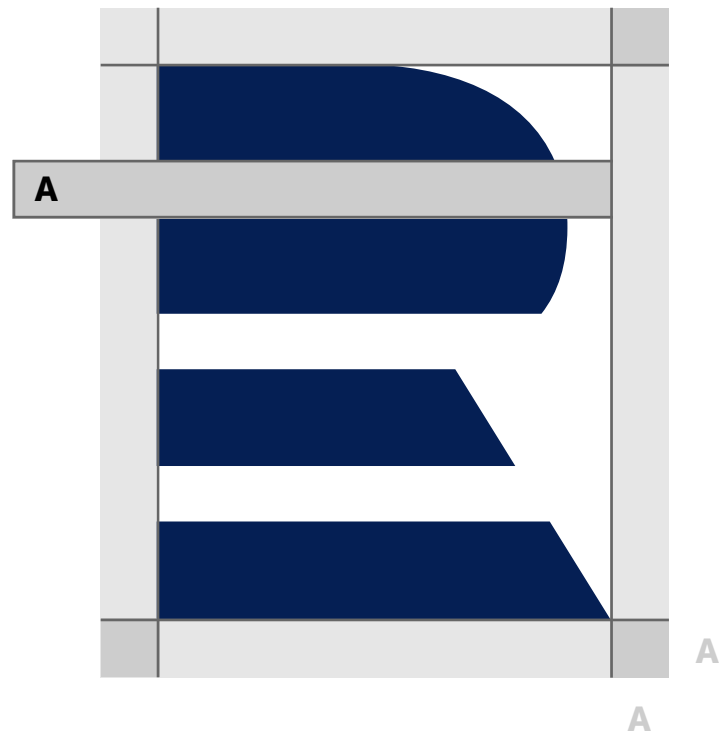





2.5 Minimální velikost logotypů a symbolu

Základní 100% velikost, ze které při zmenšování vycházíme, je dána výškou symbolu R.
U jednotlivých verzí logotypu je minimální velikost definována takto:

- A Základní verze – 15 %
- B Horizontální verze – 20 %
- C Vertikální verze – 20 %
- D Symbol – 15 %





Ve výjimečných případech lze použít i menší velikost, než je definovaná minimální velikost logotypu či symbolu. Podmínkou je, že bude zachována jejich čitelnost.

		minimální velikost (výška symbolu R)	základní velikost (100 %)
A		15 %	25 mm
B		20 %	15 mm
C		20 %	25 mm
D		15 %	25 mm

2.6 Rozměrové řady logotypů a symbolů

Rozměrová řada definuje **doporučené** velikosti jednotlivých verzí logotypů a symbolů pro běžně používané formáty. Základní 100% velikost, ze které při zmenšování vycházíme, je výška symbolu R v logotypu nebo samotný symbol.

Ve výjimečných případech lze použít i menší velikost, než je definovaná minimální velikost logotypu či symbolu. Podmínkou je, že bude zachována jejich čitelnost.

		100 % (výška symbolu R)	A3	A4	A5	DL	A6	minimální velikost
A	 Český rozhlas	25 mm	55 %	40 %	35 %	35 %	25 %	15 %
B	 Český rozhlas	15 mm	55 %	40 %	35 %	35 %	30 %	20 %
C	 Český rozhlas	25 mm	65 %	50 %	45 %	45 %	40 %	20 %
D		25 mm	75 %	60 %	55 %	55 %	45 %	15 %

2.7 Logotyp na jednobarevném pozadí

- A** Pokud nelze logotyp aplikovat v základní barevné podobě, je povoleno umisťovat jeho inverzní (bílou) variantu na libovolných podkladových plochách, jejichž intenzita zaručuje jeho čitelnost.
- B** Pokud aplikujeme logotyp na velmi světlý barevný podklad, je třeba použít jeho základní tmavě modrou barevnou, případně černou verzi.

Stejná pravidla použití platí nejen u základní verze logotypu, ale i u všech ostatních verzí včetně samotného symbolu.

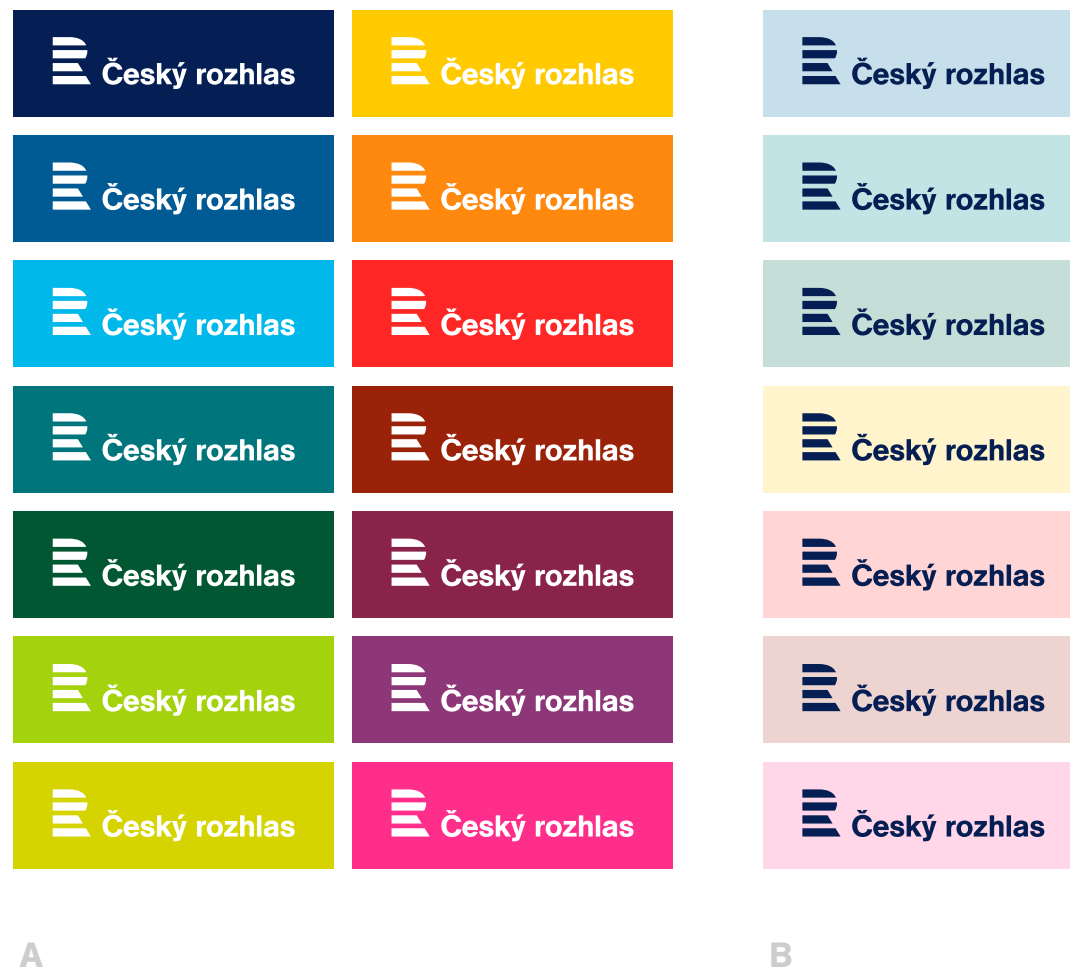

2.8 Logotyp na černobílém pozadí

A Inverzní (bílou) variantu logotypu lze použít na šedých podkladových plochách v odstínech 40–100 % černé barvy.

B Základní (černou) variantu logotypu lze aplikovat na šedých podkladových plochách v odstínech 0–30 % černé barvy.

Stejná pravidla použití platí nejen u základní verze logotypu, ale i u všech ostatních verzí včetně samotného symbolu.

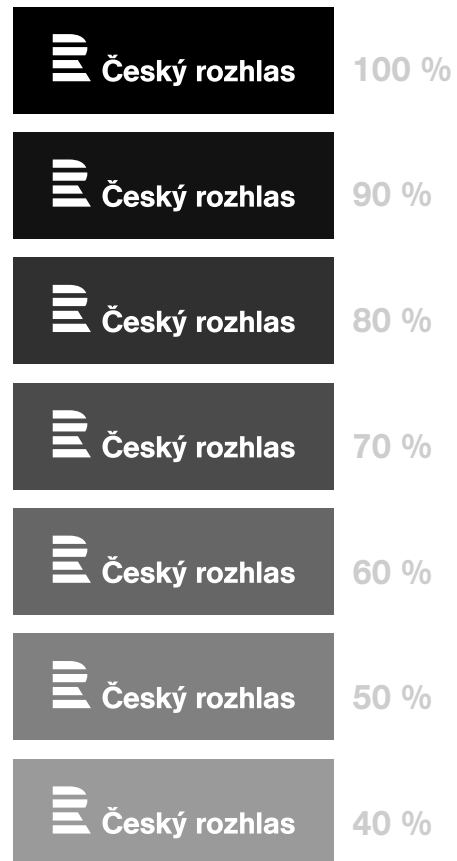

A



B

2.9 Logotyp na fotografii

- A** Pokud aplikujeme logotyp v jeho základní barevné podobě, musí být barevná nebo černobílá fotografie dostatečně světlá, aby kontrast zaručil jeho čitelnost.
- B** V případě, že je barevná nebo černobílá fotografie velmi tmavá, lze použít inverzní (bílou) variantu logotypu.
- C** Je-li podkladová fotografie nehomogenní, je nutné zvolit jiný výřez pro umístění logotypu.
- D** Také je možné použít drobných retuší ve fotografii pro docílení dostatečné čitelnosti logotypu.
- E** Další možností je úprava barevné saturace fotografie tak, aby vynikla čitelnost logotypu.

Základním pravidlem zůstává: učinit logotyp přirozenou součástí obrazové kompozice tak, aby nebyla narušena jeho čitelnost.

Stejná pravidla použití platí nejen u základní verze logotypu, ale i u všech ostatních verzí včetně samotného symbolu.

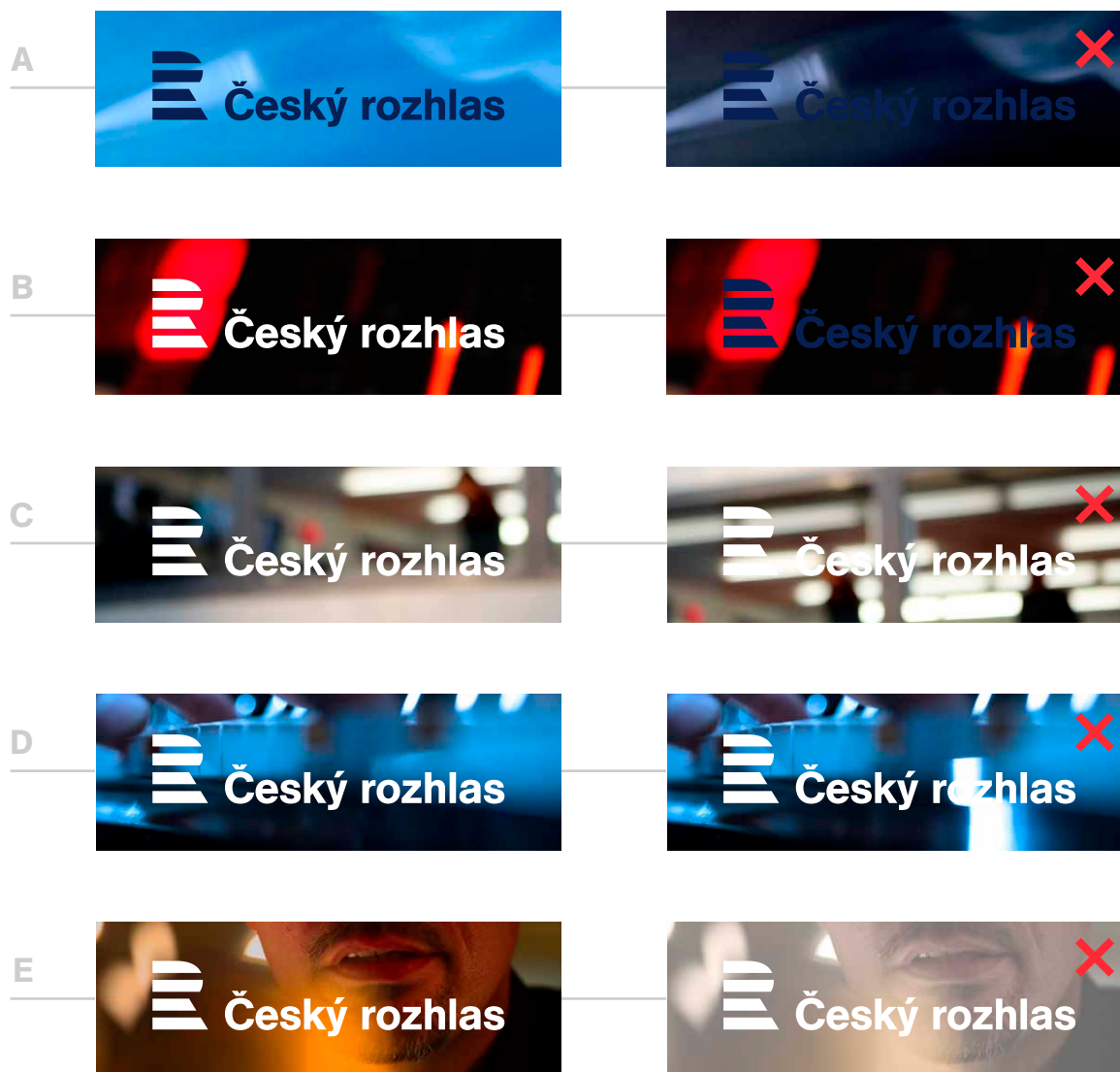

2.10 Logotyp se sloganem

Tato verze logotypu se sloganem se využívá především v prezentačních a reklamních materiálech.

Slogan se k logotypu zarovnává opticky nalevo ve stejné úrovni s textem Český rozhlas. Jeho výška je definována poměrově vzhledem k celému logotypu. Text sloganu je vysázen písmem AG Book Medium.

Pro používání logotypu se sloganem platí stejná pravidla, jaká definují barevnost logotypu, ochrannou zónu, zakázané verze i všechny další parametry.

Logotyp se sloganem existuje i v datové podobě a není třeba jej znovu kreslit.



2.11 Logotyp s webovou adresou

Tato verze logotypu s webovou adresou se využívá především v prezentačních a reklamních materiálech.

Webová adresa se k logotypu zarovnává opticky nalevo ve stejné úrovni s textem Český rozhlas. Její výška je definována poměrově vzhledem k celému logotypu. Text sloganu je vysázen písmem AG Book Medium.

Pro používání logotypu s webovou adresou platí stejná pravidla, jaká definují barevnost logotypu, ochrannou zónu, zakázané verze i všechny další parametry.

Logotyp s webovou adresou existuje i v datové podobě a není třeba jej znovu kreslit.



2.12 Zakázané varianty

Veškeré povolené podoby logotypu jsou jednoznačně definovány v tomto manuálu. Logotyp či samotný symbol není dovoleno jakkoli upravovat, přemisťovat nebo měnit poměry jednotlivých prvků, používat jiné písmo nebo měnit barevnost. Vyobrazení na této straně ukazují pouze některé nesprávné podoby a použití loga:

- A pozměněná barevnost
- B gradient
- C obrysy
- D stín
- E dvě barvy
- F rozšíření
- G zúžení
- H barevná plocha
- I rámeček
- J nahrazená typografie













3 Barevnost

- 3.1 Přehled barev logotypů 30
- 3.2 Český rozhlas 31
- 3.3 Radiožurnál 32
- 3.4 Dvojka 33
- 3.5 Vltava 34
- 3.6 Plus 35
- 3.7 Region 36
- 3.8 Radio Wave 37
- 3.9 Jazz 38
- 3.10 D-dur 39

3.1 Přehled barev logotypů

Vizuální identita Českého rozhlasu zahrnuje mimo základní tmavě modrou barevnost hlavního logotypu i sekundární barevnou škálu celoplošných, speciálních a regionálních stanic. Všechny tyto barvy jsou součástí jednotného vizuálního stylu Českého rozhlasu a lze je použít v rámci mediální komunikace. Každá z těchto stanic má zpracován svůj vlastní grafický manuál, který obsahuje mimo přesné definice základních barev i doplňkové barevné škály.

Stanice a ostatní sub-brandingy ČRo, které nejsou uvedeny v této tabulce, používají tmavě modrou korporátní barvu.

	Pantone	CMYK	RAL	3M	sRGB	HTML	
Český rozhlas		281	100 – 80 – 0 – 60	5013	100–724	0 – 15 – 55	000F37
Radiožurnál		032	0 – 90 – 80 – 0	3020	100–466	237 – 46 – 56	ED2E38
Dvojka		2593	66 – 92 – 0 – 0	4008	100–721	133 – 36 – 143	85248F
Vltava		306	75 – 0 – 5 – 0	5012	100–123	0 – 184 – 224	00B8E0
Plus		158	0 – 60 – 100 – 0	2011	100–717	222 – 112 – 8	DE7008
Region		3268	86 – 0 – 53 – 0	5021	100–718	0 – 171 – 150	00AB96
Radio Wave		457	30 – 30 – 100 – 0	1027	100–54	205 – 162 – 0	CDA200
Jazz		633	98 – 6 – 10 – 29	5019	100–17	0 – 128 – 158	00809E
D-dur		227	18 – 100 – 6 – 18	4004	100–723	171 – 3 – 92	AB035C
Zelená vlna		355	91 – 0 – 100 – 0	6018	100–122	0 – 150 – 69	009645

3.2 Český rozhlas



Základní barvou logotypu Českého rozhlasu je tmavě modrá.

Kromě základní tmavě modré jsou doporučeny dvě doplňkové barvy ve středním a světlém odstínu.

- A** Gradient – při vytváření přechodového gradientu vycházíme ze základní tmavě modré, která tvoří střed mezi středním a světlým odstínem. Vytvořený gradient lze používat nejen ve 100% sytosti, ale lze zvolit i jeho světlejší odstíny (80–20 %).
- B** Typografie – kombinováním doplňkových barevných odstínů a bílé získáme další možnost dobře strukturovat informaci v textu.

Tato barevnost se aplikuje na všechny značky a sub-brandy, které nejsou uvedeny v přehledové tabulce, viz kapitola 3.1. Např. Rádio Junior, SOČR, Rada ČRo atd. Tuto barevnost používáme i při tvorbě nových značek.

základní barva	Pantone	CMYK	RAL	3M	sRGB	HTML	
Český rozhlas		281	100 – 80 – 0 – 60	5013	100–724	0 – 15 – 55	000F37

doplňkové barvy						
Český rozhlas střední odstín			100 – 72 – 0 – 0			0 – 88 – 169
Český rozhlas světlý odstín			65 – 25 – 0 – 0			81 – 159 – 215

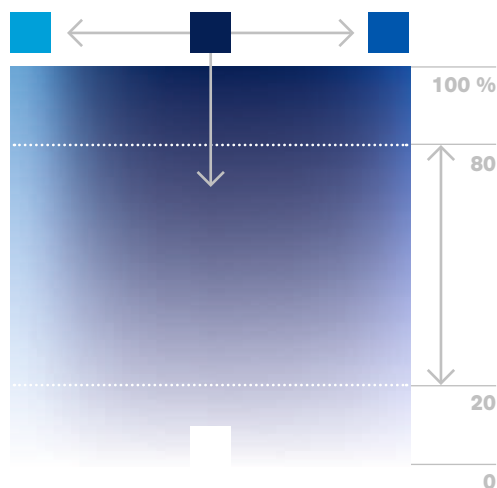

A





B

3.3 Radiožurnál

Základní barvou logotypu stanice Radiožurnál je červená.

Kromě základní červené jsou doporučeny dvě doplňkové barvy v tmavém a světlém odstínu.

- A** Gradient – při vytváření přechodového gradientu vycházíme ze základní červené, která tvoří střed mezi tmavým a světlým odstínem. Vytvořený gradient lze používat nejen ve 100% sytosti, ale lze zvolit i jeho světlejší odstíny (80–20 %).
- B** Typografie – kombinováním doplňkových barevných odstínů a bílé získáme další možnost dobře strukturovat informaci v textu.

základní barva	Pantone	CMYK	RAL	3M	sRGB	HTML	
Radiožurnál		032	0 – 90 – 80 – 0	3020	100–466	237 – 46 – 56	ED2E38
doplňkové barvy							
Radiožurnál tmavý odstín			35 – 100 – 35 – 10			158 – 31 – 99	
Radiožurnál světlý odstín			0 – 55 – 45 – 0			245 – 142 – 125	

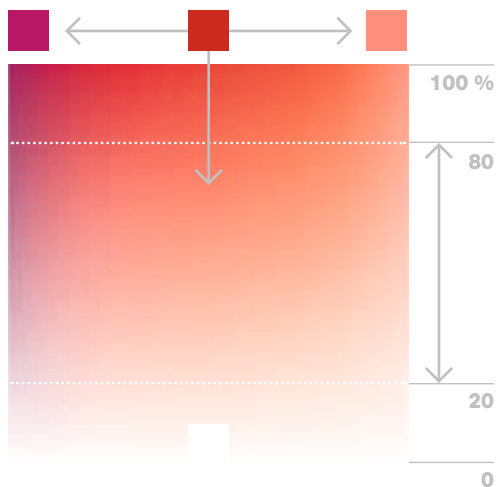

A





B

3.4 Dvojka

Základní barvou logotypu stanice Dvojka je fialová. Kromě základní fialové jsou doporučeny dvě doplňkové barvy v tmavém a světlém odstínu.

- A** Gradient – při vytváření přechodového gradientu vycházíme ze základní fialové, která tvoří střed mezi tmavým a světlým odstínem. Vytvořený gradient lze používat nejen ve 100% sytosti, ale lze zvolit i jeho světlejší odstíny (80–20 %).
- B** Typografie – kombinováním doplňkových barevných odstínů a bílé získáme další možnost dobře strukturovat informaci v textu.

základní barva	Pantone	CMYK	RAL	3M	sRGB	HTML	
Dvojka		2593	66 – 92 – 0 – 0	4008	100–721	133 – 36 – 143	85248F
doplňkové barvy							
Dvojka tmavý odstín			90 – 100 – 0 – 10			65 – 41 – 133	
Dvojka světlý odstín			25 – 60 – 0 – 0			189 – 124 – 181	

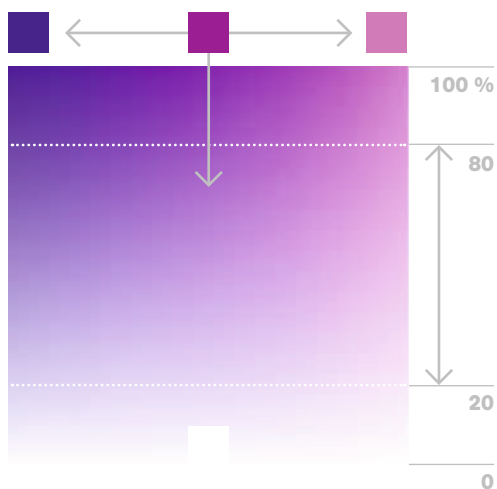

A

Zvýrazněný nadpis
Potlačený text na základním odstínu
 Kontrastní doplňkové texty v bílé barvě



B

3.5 Vltava

Základní barvou logotypu stanice Vltava je tyrkysová.

Kromě základní tyrkysové jsou doporučeny dvě doplňkové barvy v tmavém a světlém odstínu.

- A** Gradient – při vytváření přechodového gradientu vycházíme ze základní tyrkysové, která tvoří střed mezi tmavým a světlým odstínem. Vytvořený gradient lze používat nejen ve 100% sytosti, ale lze zvolit i jeho světlejší odstíny (80–20 %).
- B** Typografie – kombinováním doplňkových barevných odstínů a bílé získáme další možnost dobře strukturovat informaci v textu.

základní barva	Pantone	CMYK	RAL	3M	sRGB	HTML	
Vltava		306	75 – 0 – 5 – 0	5012	100–123	0 – 184 – 224	00B8E0
doplňkové barvy							
Vltava tmavý odstín			90 – 50 – 0 – 10			0 – 106 – 172	
Vltava světlý odstín			30 – 0 – 0 – 0			171 – 225 – 250	

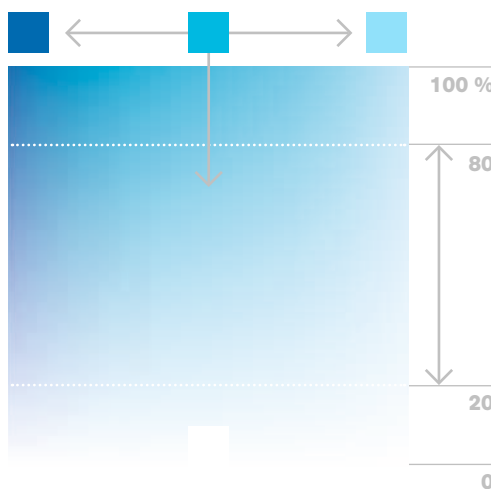

A

Zvýrazněný nadpis
Potlačený text na základním odstínu
 Kontrastní doplňkové texty v bílé barvě



B

3.6 Plus

Základní barvou logotypu stanice Plus je oranžová.

Kromě základní oranžové jsou doporučeny dvě doplňkové barvy v tmavém a světlém odstínu.

- A** Gradient – při vytváření přechodového gradientu vycházíme ze základní oranžové, která tvoří střed mezi tmavým a světlým odstínem. Vytvořený gradient lze používat nejen ve 100% sytosti, ale lze zvolit i jeho světlejší odstíny (80–20 %).
- B** Typografie – kombinováním doplňkových barevných odstínů a bílé získáme další možnost dobře strukturovat informaci v textu.

základní barva	Pantone	CMYK	RAL	3M	sRGB	HTML	
Plus		158	0 – 60 – 100 – 0	2011	100–717	222 – 112 – 8	DE7008
doplňkové barvy							
Plus tmavý odstín			0 – 100 – 100 – 0			237 – 28 – 36	
Plus světlý odstín			0 – 15 – 100 – 0			255 – 212 – 0	

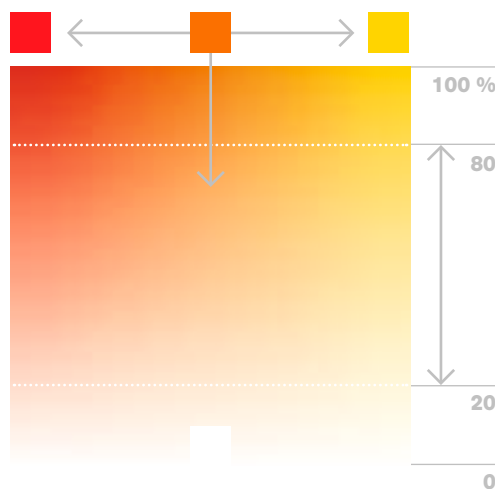

A



Zvýrazněný nadpis
Potlačený text na základním odstínu
 Kontrastní doplňkové texty v bílé barvě

B

3.7 Region

Základní barvou logotypu regionálních stanic je zelená. Kromě základní zelené jsou doporučeny dvě doplňkové barvy v tmavém a světlém odstínu.

- A** Gradient – při vytváření přechodového gradientu vycházíme ze základní zelené, která tvoří střed mezi tmavým a světlým odstínem. Vytvořený gradient lze používat nejen ve 100% sytosti, ale lze zvolit i jeho světlejší odstíny (80–20 %).
- B** Typografie – kombinováním doplňkových barevných odstínů a bílé získáme další možnost dobře strukturovat informaci v textu.

základní barva	Pantone	CMYK	RAL	3M	sRGB	HTML
Region		3268 86 – 0 – 53 – 0	5021	100–718	0 – 171 – 150	00AB96
doplňkové barvy						
Region tmavý odstín		100 – 50 – 65 – 0			0 – 112 – 109	
Region světlý odstín		43 – 0 – 53 – 0			150 – 207 – 151	

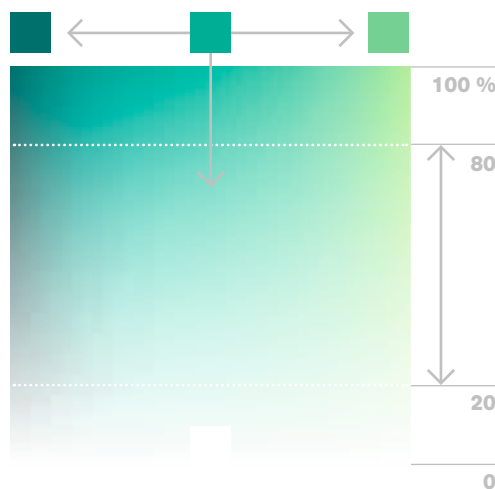

A



Zvýrazněný nadpis
 Potlačený text na základním odstínu
 Kontrastní doplňkové texty v bílé barvě

B

3.8 Radio Wave

Základní barvou logotypu stanice Radio Wave je zlatá. Kromě základní zlaté jsou doporučeny dvě doplňkové barvy v tmavém a světlém odstínu.

- A** Gradient – při vytváření přechodového gradientu vycházíme ze základní zlaté, která tvoří střed mezi tmavým a světlým odstínem. Vytvořený gradient lze používat nejen ve 100% sytosti, ale lze zvolit i jeho světlejší odstíny (80–20 %).
- B** Typografie – kombinováním doplňkových barevných odstínů a bílé získáme další možnost dobře strukturovat informaci v textu.

základní barva	Pantone	CMYK	RAL	3M	sRGB	HTML	
Radio Wave		457	30 – 30 – 100 – 0	1027	100–54	205 – 162 – 0	CDA200
doplňkové barvy							
Radio Wave tmavý odstín			0 – 20 – 100 – 65			118 – 95 – 0	
Radio Wave světlý odstín			0 – 0 – 75 – 10			237 – 222 – 88	

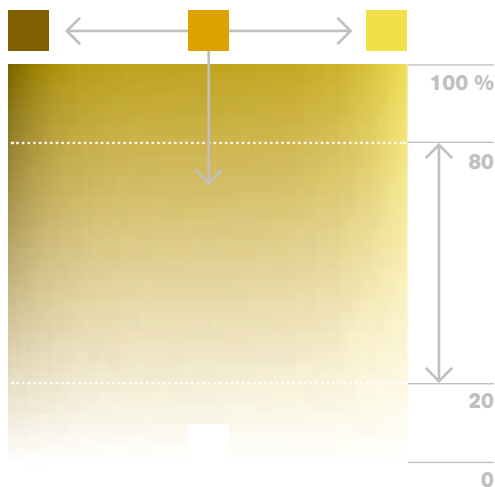

A



B



3.9 Jazz

Základní barvou logotypu stanice Jazz je petrolejová.

Kromě základní petrolejové jsou doporučeny dvě doplňkové barvy v tmavém a světlém odstínu.

A Gradient – při vytváření přechodového gradientu vycházíme ze základní petrolejové, která tvoří střed mezi tmavým a světlým odstínem. Vytvořený gradient lze používat nejen ve 100% sytosti, ale lze zvolit i jeho světlejší odstíny (80–20 %).

B Typografie – kombinováním doplňkových barevných odstínů a bílé získáme další možnost dobře strukturovat informaci v textu.

základní barva	Pantone	CMYK	RAL	3M	sRGB	HTML	
Jazz		633	98 – 6 – 10 – 29	5019	100–17	0 – 128 – 158	00809E
doplňkové barvy							
Jazz tmavý odstín			100 – 75 – 40 – 20			9 – 69 – 103	
Jazz světlý odstín			75 – 0 – 20 – 0			0 – 187 – 206	

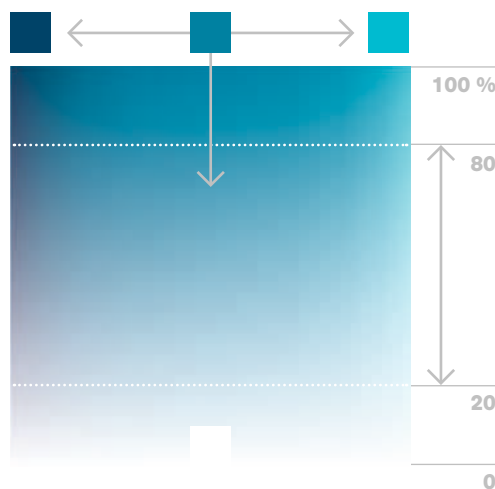

A





B

3.10 D-dur

Základní barvou logotypu stanice D-dur je bordó. Kromě základní bordó jsou doporučeny dvě doplňkové barvy v tmavém a světlém odstínu.

- A** Gradient – při vytváření přechodového gradientu vycházíme ze základní bordó, která tvoří střed mezi tmavým a světlým odstínem. Vytvořený gradient lze používat nejen ve 100% sytosti, ale lze zvolit i jeho světlejší odstíny (80–20 %).
- B** Typografie – kombinováním doplňkových barevných odstínů a bílé získáme další možnost dobře strukturovat informaci v textu.

základní barva	Pantone	CMYK	RAL	3M	sRGB	HTML	
D-dur		227	18 – 100 – 6 – 18	4004	100–723	171 – 3 – 92	AB035C
doplňkové barvy							
D-dur tmavý odstín			70 – 100 – 49 – 10			104 – 42 – 90	
D-dur světlý odstín			0 – 30 – 0 – 10			225 – 176 – 198	

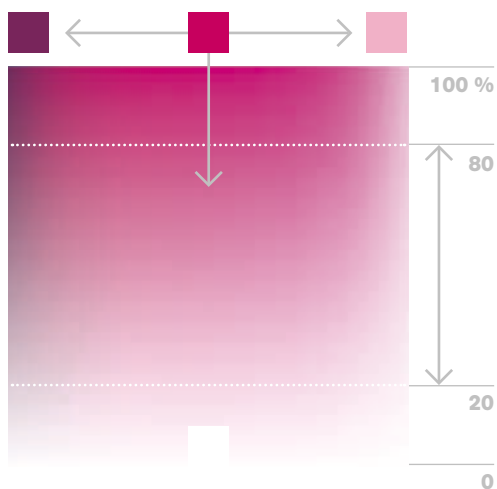

A

Zvýrazněný nadpis
 Potlačený text na základním odstínu
 Kontrastní doplňkové texty v bílé barvě

B

4 Typografie

- 4.1 Obecné typografické pojmy 41
- 4.2 Typografické míry 42
- 4.3 Titulkové písmo 43
- 4.4 Textové písmo 44
- 4.5 Písmo pro elektronické dokumenty a web 45
- 4.6 Písmo v logotypu 46
- 4.7 Kombinace písem 47
- 4.8 Řešení sazby 48

4.1 Obecné typografické pojmy

- A** Písmová osnova
 1 – akcentová linie
 2 – horní dotažnice
 3 – střední dotažnice
 4 – účaří (základní dotažnice)
 5 – spodní dotažnice
- B** Písmová rodina, řez (styl) písma
- C**
 1 – **verzálky** jsou velká písmena
 2 – **minusky** jsou malá písmena
 3 – **kapitálky** jsou verzálky speciálně překreslené na výšku minusek. Nejsou to tedy zmenšené verzálky. Uměle zmenšené verzálky působí výrazně světlejším dojmem a v textu působí rušivě.
 4 – Tam, kde je předepsaná sazba kapitálkami, se smí použít výhradně kapitálky, tedy ne v kombinaci s první literou verzálky



B AG Book Pro

- Light
- *Light Italic*
- Regular
- *Regular Italic*
- **Medium**
- ***Medium Italic***
- **Bold**
- ***Bold Italic***
- **Black**
- ***Black Italic***

- 1 **VERZÁLKY**
- 2 **minusky**
- 3 **KAPITÁLKY NEJSOU MALÉ VERZÁLKY**
- 4 **✗ KAPITÁLKY**

4.2 Typografické míry

- A** Základní **typografickou jednotkou** je typografický bod. V tomto manuálu používáme anglosaský typografický bod (0,3528 mm).
- B** 1 – **výška řádku** (nepřesně řádkový proklad) je definována jako vzdálenost mezi účarími dvou po sobě následujících řádků textu. V grafických aplikacích se výška řádku nastavuje buď relativně, jako procento výšky písma, nebo absolutně, v typografických bodech.
2 – **výška písma** se v grafických programech nastavuje v typografických bodech.
- C** **Prostrkání** je vzájemná vzdálenost jednotlivých znaků (písmen, číslic, atd.) definována v relativních jednotkách – zlomcích čtverčíku (em).
1 – prostrkání 0,005 em
2 – prostrkání 0,05 em
3 – prostrkání 0,1 em
4 – **čtverčík** je rozměr čtverce, jehož šířka/výška se rovná definované velikosti písma. (V kovové sazbě mělo písmeno M většinou šířku i výšku kuželky shodnou, proto se čtverčík v angličtině označuje em – podle názvu písmene.)
V grafických programech se způsob zadávání prostrkání liší: v aplikacích firmy Adobe se udává prostrkání v 1/1000 em, v aplikaci QuarkXPress se používá jako jednotka 1/200 em a v kancelářských aplikacích (MS Word) je hodnota prostrkání zadávána absolutně v bodech.

AG Book Pro 36/48

Skákal pes
přes oves

- 1 JMÉNO SPOLEČNOSTI
- 2 JMÉNO SPOLEČNOSTI
- 3 JMÉNO SPOLEČNOSTI



4.3 Titulkové písmo

AG Book Pro je základním písmem jednotného vizuálního stylu. Toto písmo – vycházející z původního Akzidenz-Grotesku – překreslil v letech 1969–1973 Günter Gerhard Lange. V roce 2006 byla písmová rodina rozšířena o další řezy ve formátu OpenType. Písmo AG Book Pro se pro svou tvarovou neotřelost a jasný výraz uplatní především jako písmo titulkové. Díky jeho vyvážené kresbě a dobré čitelnosti je také písmem, které lze použít i pro sazbu delších textů.

Písmo dodává písmolijna Berthold
<http://www.bertholdtypes.com/>

AG Book Pro
Regular

AÁBCČDEÉĚFGHIJKLMNOPQRŘ
 SŠTUÚŮVWXYZZ̨ (123456789)
 aábcčdeéěfghiijklmnopqrřsstřtůúůvwxyzž
 [\ ^ _ ‘ ~ ¢ £ ¥ ¤ § ¨ “ “ “ ‹ › † ‡ • ¶ | „ „ „ „ » … ‰ ‹ ! ”]
 # \$ % & ’ * + , - . / Æ ª « » ° æ ï ø œ ß µ ™ Đ
 { ½ ± ¼ ÷ ¡ º ¾ ® – ð × © Δ ≠ √ ≤ ≥ ∂ }

AG Book Pro
Medium

AÁBCČDEÉĚFGHIJKLMNOPQRŘ
 SŠTUÚŮVWXYZZ̨ (123456789)
 aábcčdeéěfghiijklmnopqrřsstřtůúůvwxyzž
 [\ ^ _ ‘ ~ ¢ £ ¥ ¤ § ¨ “ “ “ ‹ › † ‡ • ¶ | „ „ „ „ » … ‰ ‹ ! ”]
 # \$ % & ’ * + , - . / Æ ª « » ° æ ï ø œ ß µ ™ Đ
 { ½ ± ¼ ÷ ¡ º ¾ ® – ð × © Δ ≠ √ ≤ ≥ ∂ }

AG Book Pro
Bold

AÁBCČDEÉĚFGHIJKLMNOPQRŘ
 SŠTUÚŮVWXYZZ̨ (123456789)
 aábcčdeéěfghiijklmnopqrřsstřtůúůvwxyzž
 [\ ^ _ ‘ ~ ¢ £ ¥ ¤ § ¨ “ “ “ ‹ › † ‡ • ¶ | „ „ „ „ » … ‰ ‹ ! ”]
 # \$ % & ’ * + , - . / Æ ª « » ° æ ï ø œ ß µ ™ Đ
 { ½ ± ¼ ÷ ¡ º ¾ ® – ð × © Δ ≠ √ ≤ ≥ ∂ }

4.4 Textové písmo

Písmo **Arnhem** navrhl Fred Smeijers v roce 1999 speciálně pro sazbu dlouhých textů, dobře poslouží v luxusních publikacích i v novinovém firemním zpravodaji. Celá rodina je vybavena dostatečným počtem řezů, takže umožní typograficky kvalitně zvládnout všechny druhy firemní prezentace.

Písmo dodává písmolijna OurType
<http://ourtype.com/>

Arnhem
Regular
Italic

AÁBCČDEÉĚFGHIJKLMNOPQRŘ
 SŠTUÚŮVWXYZŽ (123456789)
 aábcčdeéěfghiíjklmnopqrřsstťuúůvwxyzž
 [\^_‘~¢£¥f§€’“«»-†‡•¶•,,,”»...%oó!"]
 #\\$%&’*+,-./ÆªŁŒŒEºæıøoeßµ™Đ
 {½±¼÷¹º³¼®-ð×©≠√≤≥ø}

Arnhem
Bold
Bold Italic

AÁBCČDEÉĚFGHIJKLMNOPQRŘ
 SŠTUÚŮVWXYZŽ (123456789)
 aábcčdeéěfghiíjklmnopqrřsstťuúůvwxyzž
 [\^_‘~¢£¥f§€’“«»-†‡•¶•,,,”»...%oó!"]
 #\\$%&’*+,-./ÆªŁŒŒEºæıøoeßµ™Đ
 {½±¼÷¹º³¼®-ð×©≠√≤≥ø}

Arnhem
Black
Black Italic

AÁBCČDEÉĚFGHIJKLMNOPQRŘ
 SŠTUÚŮVWXYZŽ (123456789)
 aábcčdeéěfghiíjklmnopqrřsstťuúůvwxyzž
 [\^_‘~¢£¥f§€’“«»-†‡•¶•,,,”»...%oó!"]
 #\\$%&’*+,-./ÆªŁŒŒEºæıøoeßµ™Đ
 {½±¼÷¹º³¼®-ð×©≠√≤≥ø}

4.5 Písmo pro elektronické dokumenty a web

V případech, kdy není k dispozici originální písmo AG Book Pro, mohou uživatelé kancelářských programů (MS Office apod.) použít jako náhradu systémové písmo Arial. Písmo Arial lze také použít pro počítačové prezentace a webové stránky. Toto písmo je předepsáno i pro nastavení automatického e-mailového podpisu. Písmo je stanoveno jak pro automatický podpis, tak i pro průvodní text v těle zprávy.

Ke generování podpisu slouží aplikace umístěná na intranetu ČRo.

Arial
Regular
Italic

AÁBCČDEÉĚĚFGHIJKLMNOPQRŘ
SŠTUÚŮVWXYZŽ (123456789)
aábcčdeéěfghiijklmnopqrršstt'uúůvwxyzž
[^_ '~¢£¥ƒ§¨ª«»„†‡•¶•„»...%º¿!"]
#\$%&'*+,-./ÆªŁØOE°æıøoeßµ™Đ
{½±¼÷!³¼®-ø×©Δ≠√≤≥ð}

Arial
Bold
Bold Italic

AÁBCČDEÉĚĚFGHIJKLMNOPQRŘ
SŠTUÚŮVWXYZŽ (123456789)
aábcčdeéěfghiijklmnopqrršstt'uúůvwxyzž
[~¢£¥ƒ§¨ª«»„†‡•¶•„»...%º¿!"]
#\$%&'*+,-./ÆªŁØOE°æıøoeßµ™Đ
{½±¼÷!³¼®-ø×©Δ≠√≤≥ð}

4.6 Písmo v logotypu

Pro vytváření dalších logotypů bylo v titulkovém písmu AG Book upraveno několik liter.

- A** Verzálka **R** má narovnan šikmý dřík, chvost písmene. Také je narovnan jemný serif na základní dotažnici u minusky **a**. Háček a čárka byly nepatrně sniženy a nakloněny.
- B** Srovnání logotypu vysázeného originálním písmem AG Book (v šedé). Pod ním v modré barvě stejný logotyp s upravenými literami.

R Č á ž

A

Radiožurnál



Radiožurnál

B

4.7 Kombinace písem

Ukázka kombinace titulkového písma
AG Book Pro a textového písma Arnhem.

AG Book Pro⁺

iRádio ONLINE

94.6
FM

Český rozhlas
je jediným
veřejnoprávním
rádiem v České
republice.

**AG Book is a variant designed by
Günter Gerhard Lange between
1969 and 1973. In 2006, the font
family was expanded to 3 widths
with 6 weights.**

Naším posláním je sloužit veřejnosti, poskytovat kvalitní informace, vzdělávání, kulturu i zábavu a přispívat k ochraně a rozvoji základních hodnot demokratické společnosti. **Proznačování v textu je možné použitím písma Arnhem Bold. Nebo použitím písma Arnhem Bold Italic, případně Arnhem Italic.** Pro zajištění dlouhodobé úspěšnosti Českého rozhlasu jako média veřejné služby je nezbytné rozvíjet společnou firemní

kulturu založenou na vzájemné spolupráci, důvěryhodnosti, rozvoji a především orientaci na posluchače. Základním kamenem firemní kultury jsou hodnoty společnosti, které vycházejí z poslání Českého rozhlasu. Pro zajištění dlouhodobé úspěšnosti Českého rozhlasu jako média veřejné služby je nezbytné rozvíjet společnou firemní kulturu založenou na vzájemné spolupráci, důvěryhodnosti, rozvoji a především orientaci na posluchače.

Arnhem OT

4.8 Řešení sazby

Ukázky optimálního poměru velikosti textového písma Arnhem Regular a řádkového prokladu vzhledem k šířce sazby (délce řádku). Ukázka má pouze ilustrativní charakter, hodnoty lze citlivě přizpůsobovat podle typu a účelu textu.

8/10,5 bodu

Pro zajištění dlouhodobé úspěšnosti Českého rozhlasu jako média veřejné služby je nezbytné rozvíjet společnou firemní kulturu založenou na vzájemné spolupráci, důvěryhodnosti, rozvoji a především orientaci na posluchače. Základním kamenem firemní kultury jsou hodnoty společnosti, které vycházejí z poslání Českého rozhlasu a definují hlavní principy a požadavky na naši každodenní práci.

9/11,5 bodu

Pro zajištění dlouhodobé úspěšnosti Českého rozhlasu jako média veřejné služby je nezbytné rozvíjet společnou firemní kulturu založenou na vzájemné spolupráci, důvěryhodnosti, rozvoji a především orientaci na posluchače. Základním kamenem firemní kultury jsou hodnoty společnosti, které vycházejí z poslání Českého rozhlasu a definují hlavní principy a požadavky na naši každodenní práci.

10/12,5 bodu

Projevují se v našem myšlení, chování, kvalitě mezilidských vztahů, rozhodování a mají vliv na naši motivaci a pracovní výsledky. Klíčovým úkolem Českého rozhlasu je tyto hodnoty sdílet, dlouhodobě udržovat a především jednat v souladu s nimi. Čím pevněji budeme naše hodnoty prosazovat, tím větší pozitivní vliv budou mít na naši společnost i posluchače.

11/13,5 bodu

Český rozhlas je jediným veřejnoprávním rádiem v České republice. Kromě základních čtyř celoplošných plnoformátových stanic nabízí ještě program na čtyřech specializovaných kanálech zaměřených na zpravodajství, vážnou hudbu, popularizaci vědy a techniky a na vysílání pro mladé posluchače. Kromě toho Český rozhlas vysílá do zahraničí v pěti světových jazycích a češtině.

5 Vizuální styl

5.1	Vizuální styl – úvod	50
5.2	Korporátní podklad ČRo	51
5.3	Korporátní fotografie ČRo	52
5.4	Korporátní podklady stanice	53
5.5	Korporátní fotografie stanice	54
5.6	Ukázky inzerce	55
5.7	Layout inzerce	56
5.8	Formáty inzerce	57
5.9	Inzerce s abstraktní grafikou	58
5.10	Inzerce s fotografickým vizuálem	59

5.1 Vizuální styl – úvod

Vizuální styl ČRo tvoří čtyři základní prvky. **Symbol, korporátní podklad, fotografie** a **typografie**. Práce s nimi a vzájemné propojení je popsáno dále v této kapitole.

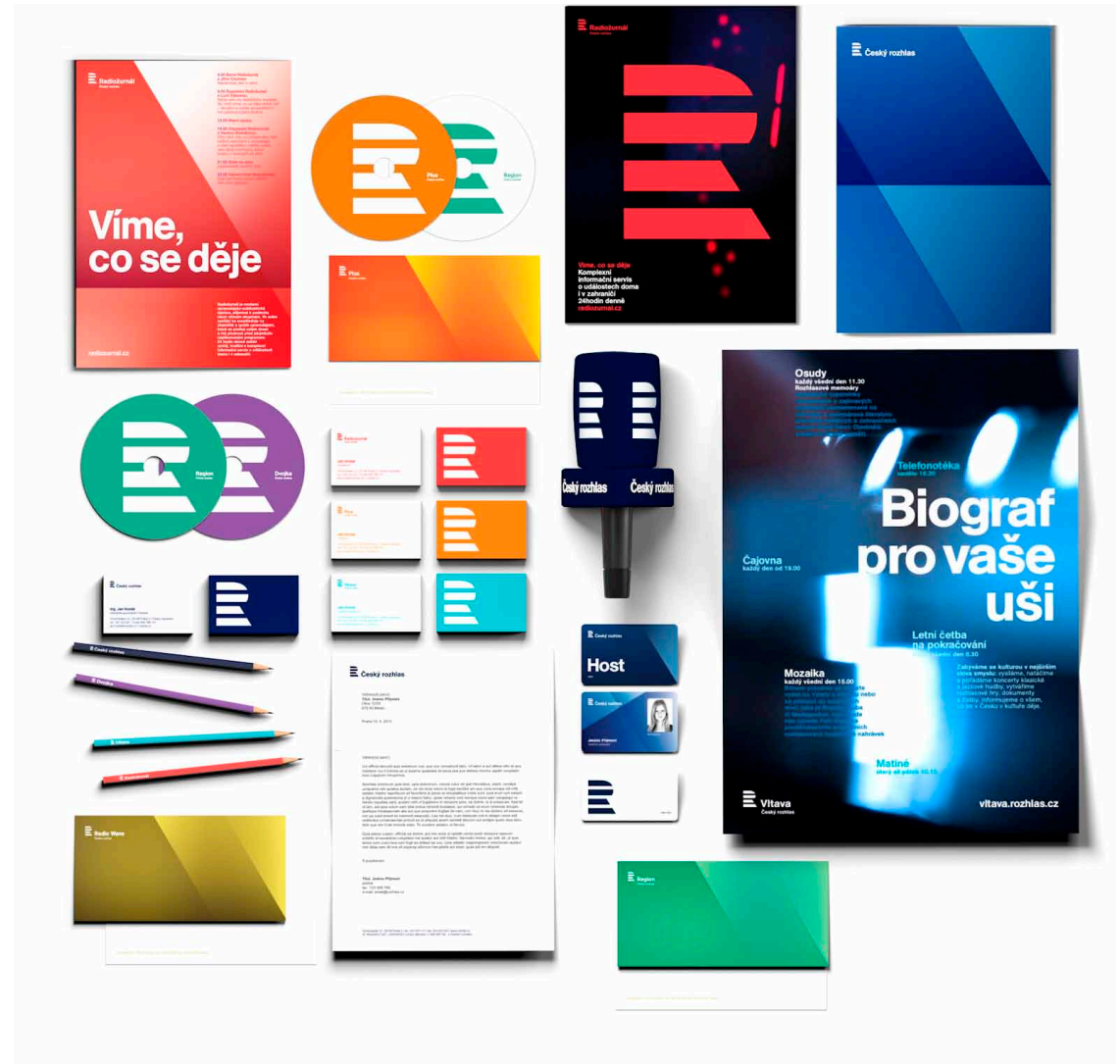

5.2 Korporátní podklad ČRo

Modré podklady jsou tvořeny zvětšenými detaily symbolu R. Následným prolínáním a násobením je vytvořena široká paleta abstraktních ploch. Korporátní podklad používáme především u všech merkantilních tiskovin a materiálů, které mají přímou vazbu na Český rozhlas. Abstraktní podklad použijte i v případě, že nemáte k dispozici dostatečně kvalitní fotografický materiál nebo na míru vytvořený vizuál. Je povoleno provádět drobné úpravy, pro dosažení optimálních kontrastů např. plochy a typografie.

Používejte pouze existující předlohy abstraktního podkladu, které vám poskytneme – nikdy podklad sami znovu nevytvářejte.

Český rozhlas



5.3 Korporátní fotografie ČRo

Korporátní fotografie je takový snímek, který obsahově a esteticky koresponduje s vizuálním stylem ČRo. Snímky je možné barevně korigovat, lze na ně např. aplikovat modré tóny z korporátní barevné palety. Vybírejte fotografie s abstraktními motivy a nebojte se velkých detailů. Při správné aplikaci typografie dosáhnete maximálního vizuálního účinku.

Vyvarujte se snímků s nevhodnou expozicí, kompozicí či příliš mnoha detaily.

Český rozhlas

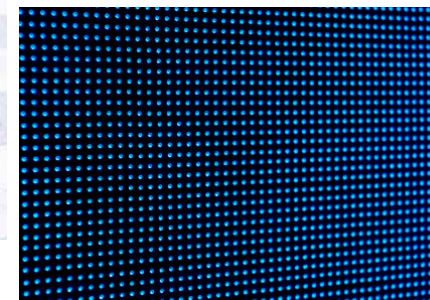
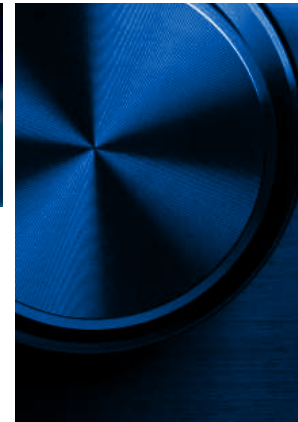

5.4 Korporátní podklady stanice

Korporátní podklady stanic jsou postaveny na stejném principu jako korporátní podklad ČRo. Řídí se stejnými pravidly. Jednotlivé podklady jsou provedeny v příslušné barevnosti dané stanice (viz kapitola **3 Barevnost**).

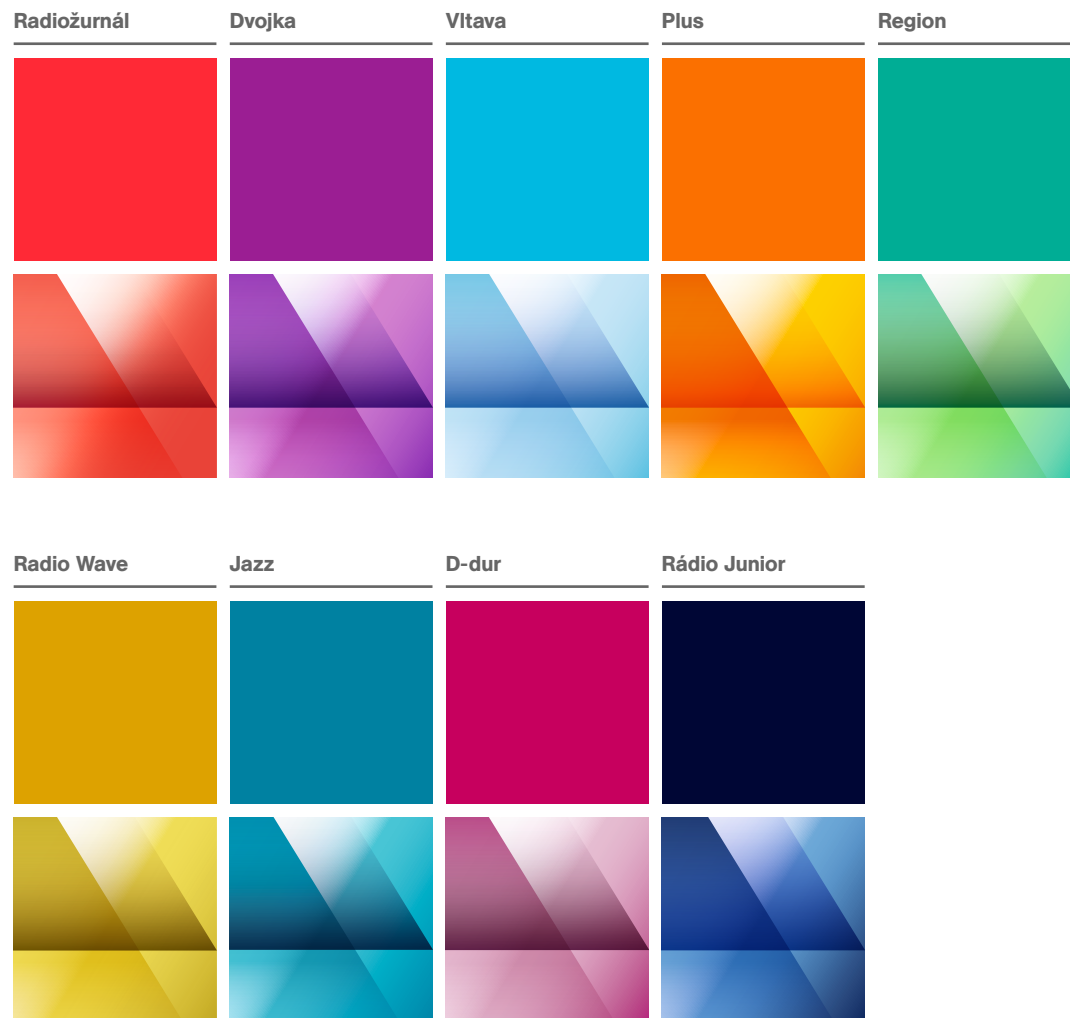

5.5 Korporátní fotografie stanice

Výběr fotografií k jednotlivým stanicím se řídí stejným principem jako výběr fotografií pro ČRo. Používejte detaily, abstraktnější motivy, a barevně snímky upravujte dle příslušné barevné škály.

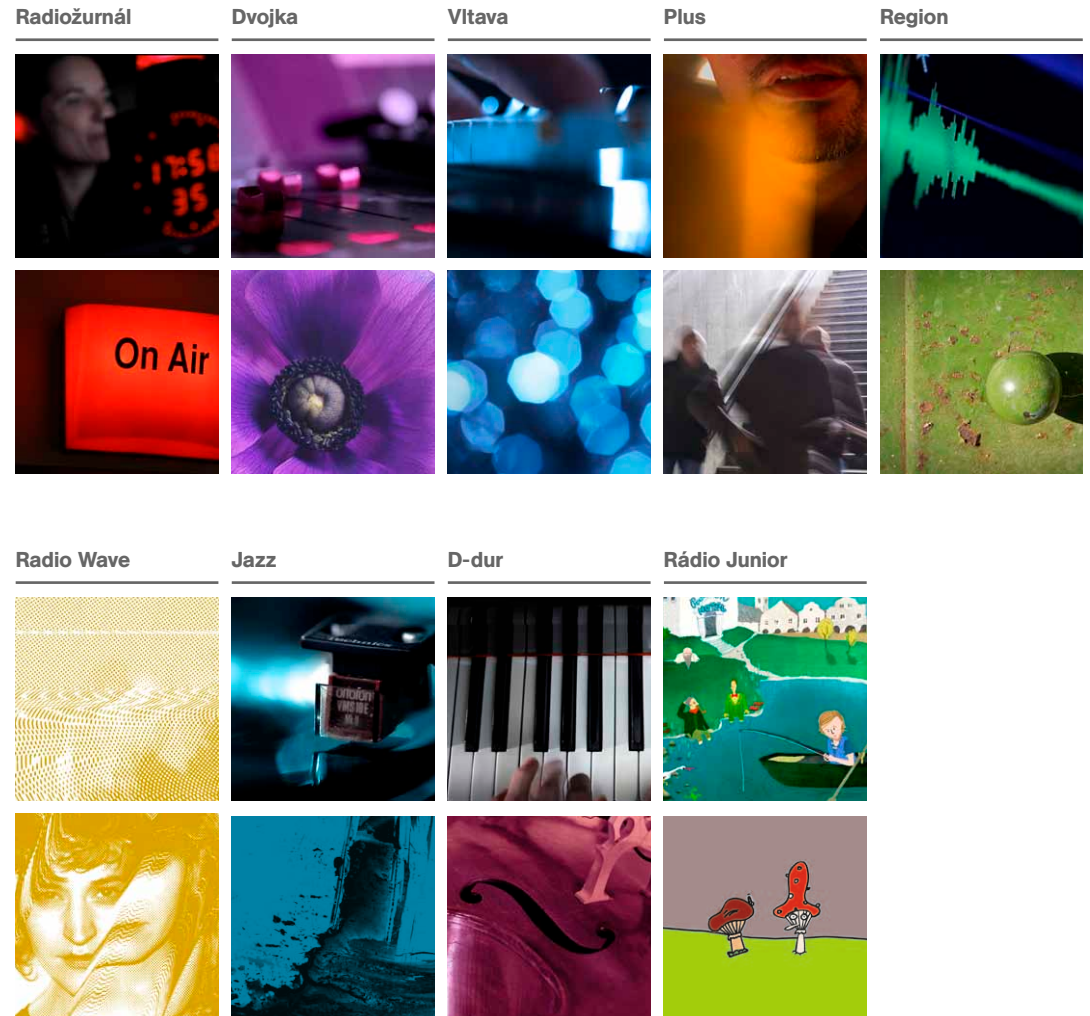

5.6 Ukázky inzerce

Ukázka variability vizuálního stylu na příkladech celostranové inzerce se třemi typy podkladu.

barevná plocha



abstraktní podklad



korporátní fotografie



5.7 Layout inzerce

- A** Zrcadlo sazby – definuje vzdálenost všech objektů od kraje formátu (pro základní formát A4 je 12 mm).
- B** Logotyp (velikost 40 %) – fixně dané umístění do levého spodního nebo horního okraje (viz kapitola **5.8**).
- C** Hlavní titulek – AG Book Pro Medium – nemá fixně danou velikost ani umístění, obojí se mění vzhledem k rozsahu titulků. Pro případné proznačování lze použít jinou barvu titulků (viz kapitola **3 Barevnost**) nebo jiný řez písma.
- D** Doplnkový text – AG Book Pro Medium a Regular – velikost textu je odvozena od velikosti textu webové stránky a je definována na 60 % nebo 100 % této velikosti. Umístění se mění vzhledem k rozsahu textu. Pro případné proznačování lze použít i jinou barvu titulků (viz kapitola **5.8**).
- E** Webová adresa – AG Book Pro Medium – velikost textu je rovna velikosti textu logotypu. Fixně dané umístění do levého nebo pravého spodního okraje (viz kapitola **5.8**). Barva textu je vždy stejná jako barva logotypu. Způsob psaní webové adresy uvádí interní metodický pokyn ČRo.

A4 – logotyp 40 %, webová adresa 18 bodů

Při zvětšování a zmenšování je nutné zachovat dané poměry velikostí všech prvků inzerce.

Prvky inzerce



5.8 Formáty inzerce

U výškových formátů inzerce jsou logotyp a webová adresa vždy umístěny u levého okraje zrcadla, u širkových formátů pak u spodního okraje zrcadla.

U formátů A4, 1/2 a 1/3 A4 je zrcadlo sazby vsazené 12 mm od kraje, u formátu 1/4 A4 9 mm (u menších formátů je okraj zmenšený poměrově).

- A** U základního formátu (poměru stran) lze logotyp a webovou adresu umístit ke spodnímu nebo levému okraji.
- B** Extrémní širkový formát – logotyp v horizontální verzi (logotyp 30 %, webová adresa 14 bodů).
- C** Extrémní výškový formát – logotyp ve vertikální verzi (logotyp 50 %, webová adresa 13 bodů).
- D** U základního poměru stran lze logotyp a webovou adresu umístit ke spodnímu nebo levému okraji.

- A4 – logotyp 40 %, webová adresa 18 bodů
- 1/2 A4 – logotyp 35 %, webová adresa 16 bodů
- 1/3 A4 – logotyp 35 %, webová adresa 16 bodů
- 1/4 A4 – logotyp 25 %, webová adresa 12 bodů

Při zvětšování a zmenšování je nutné zachovat dané poměry velikostí všech prvků inzerce.

Přehled formátů

The image displays a grid of 12 advertisement layout examples for Český rozhlas, organized by format and orientation. The formats shown are A4 (dole), A4 (vlevo), 1/3 A4, 1/4 A4, 1/2 A4, 1/3 A4 (dole), 1/4 A4 (vlevo), and 1/4 A4. The layouts are arranged in a grid with labels A, B, C, and D indicating different placement options for the logo and address. Each layout includes the Český rozhlas logo, the main headline 'Hlavní titulek inzerce', and the website address 'www.rozhlas.cz'. The text is in Czech and includes placeholder text for the advertisement content.

5.9 Inzerce s abstraktní grafikou

Ukázka typických formátů inzerce s abstraktním gradientem v podkladu s aplikovanou metodikou kapitoly 5.8.

Ukázkový vizuál – abstraktní podklad



5.10 Inzerce s fotografickým vizuálem

Ukázka typických formátů inzerce s fotografií v podkladu s aplikovanou metodikou kapitoly 5.8.

Ukázkový vizuál – fotografický podklad



6 Merkantilní tiskoviny

- 6.1 Přehled typů dokumentů 61
- 6.2 Obchodní korespondence – schéma 62
 - 6.2.1 Obchodní korespondence – popis 63
 - 6.2.2 Hlavičkový obchodní papír ČRo 64
 - 6.2.3 Hlavičkový obchodní papír ČRo – příklad 65
 - 6.2.4 Hlavičkový obchodní papír ČRo – příklad pro okénkovou obálku 66
- 6.3 Osobní korespondence – schéma 67
 - 6.3.1 Osobní korespondence – popis 68
 - 6.3.2 Hlavičkový papír ČRo, česká verze 69
 - 6.3.3 Hlavičkový papír ČRo, česká verze – příklad 70
 - 6.3.4 Hlavičkový papír ČRo, anglická verze 71
 - 6.3.5 Hlavičkový papír generálního ředitele ČRo, česká verze 72
 - 6.3.6 Hlavičkový papír generálního ředitele ČRo, anglická verze 73
 - 6.3.7 Hlavičkový papír ČRo s organizační jednotkou 74
 - 6.3.8 Hlavičkový papír ČRo staniční – příklad 75
- 6.4 Formuláře a ostatní dokumenty ČRo – schéma 76
 - 6.4.1 Formuláře a ostatní dokumenty ČRo – popis 77
 - 6.4.2 Tisková zpráva – příklad 78
 - 6.4.3 Interní sdělení – příklad 79
 - 6.4.4 Objednávka – příklad 80
 - 6.4.5 Interní předpis – příklad 81
 - 6.4.6 Smlouva – příklad 82
 - 6.4.7 Průvodní list smlouvy – příklad 83
- 6.5 Vnitřní strana vícestránkových dokumentů – schéma 84
 - 6.5.1 Vnitřní strana vícestránkových dokumentů – popis 85
- 6.6 Základní pravidla a styly pro sazbu dokumentů 86
- 6.7 Dopisní obálka ČRo, DL 87
- 6.8 Dopisní obálka vedení ČRo, DL 88
- 6.9 Dopisní obálky ČRo, C6, C5 89
- 6.10 Dopisní obálka ČRo, C4 90
- 6.11 Děkováná karta ČRo, česká verze 91
- 6.12 Děkováná karta ČRo, anglická verze 92
- 6.13 Děkováná karta vedení ČRo 93
- 6.14 Děkováná karta generálního ředitele ČRo 94
- 6.15 Vizitka ČRo, česká verze 95
- 6.16 Vizitka ČRo, anglická verze 96
- 6.17 Automatický e-mailový podpis ČRo 97
- 6.18 Automatický e-mailový podpis ČRo – popis 98
- 6.19 Razítka 99
- 6.20 Prezentační papírové desky ČRo 100
- 6.21 Prezentační pevné desky ČRo 101
- 6.22 Prezentační pevné desky ČRo – popis 102

6.1 Přehled typů dokumentů

První tři schémata ilustrují základní typy dokumentů formátu A4. Čtvrté schéma ilustruje vnitřní strany vícestránkových dokumentů.

1–2 schémata pro tvorbu hlavičkových papírů obchodní a osobní korespondence.

3 schéma pro tvorbu všech ostatních dokumentů a formulářů.

4 schéma vnitřní strany vícestránkových dokumentů.

Z těchto jednoduchých schémat vycházíme při vytváření dalších odvozených dokumentů.

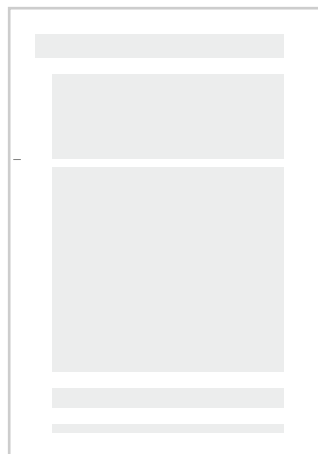

1–2

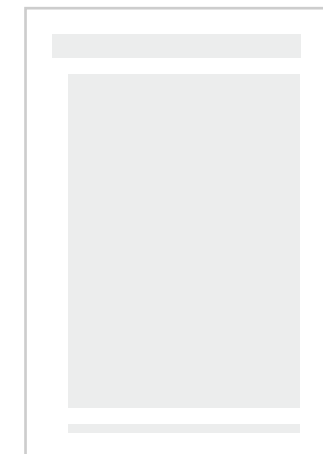
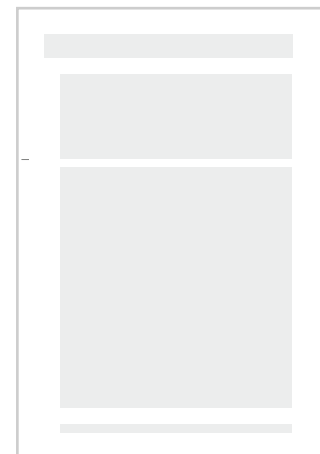

3

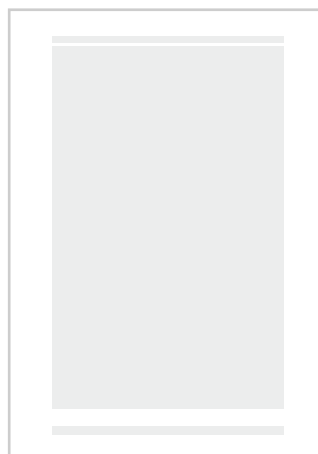

4

6.2 Obchodní korespondence – schéma

- A hlavička
- B pole pro kontaktní údaje
- C pole pro text
- D pole pro odvolací údaje
- E zápatí

zmenšení 45 %

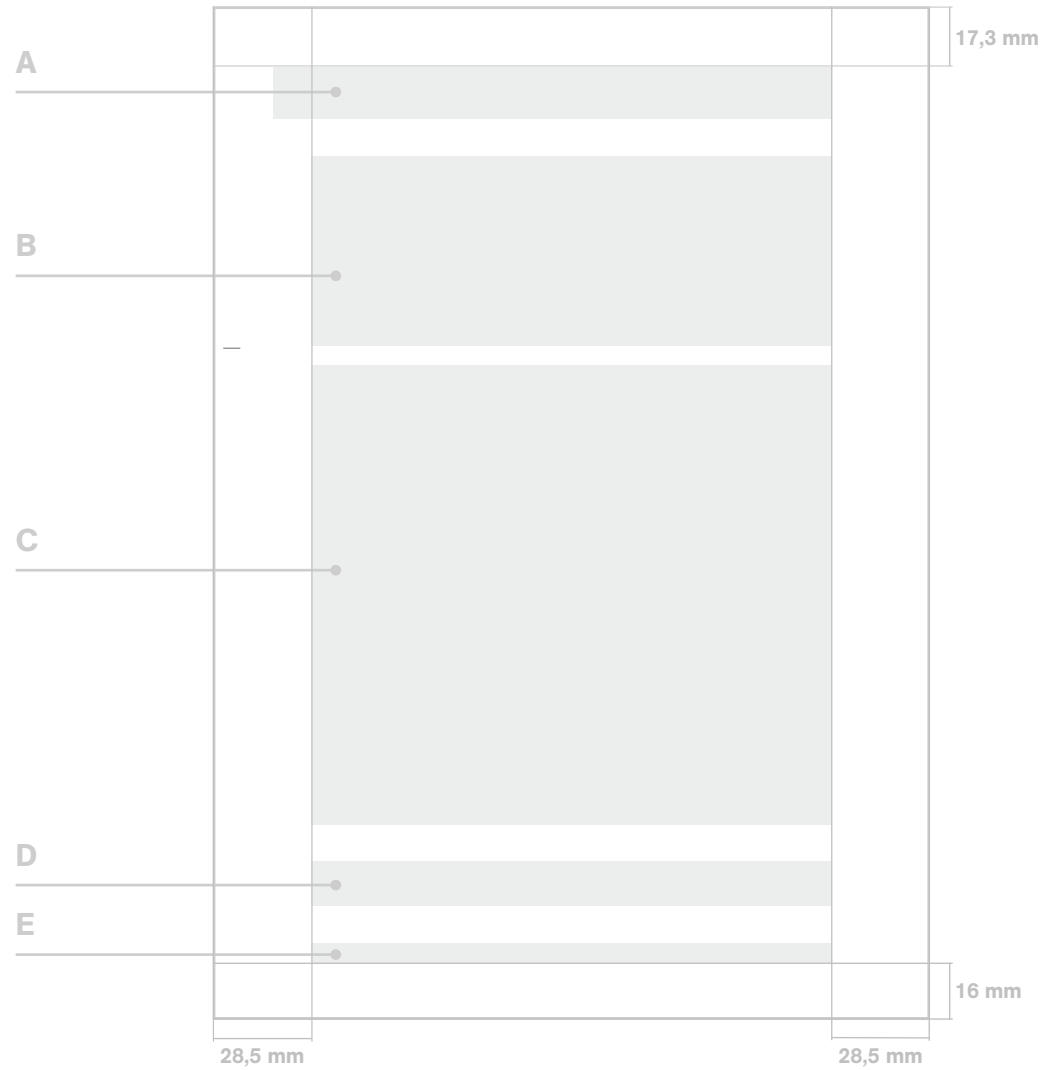

6.2.1 Obchodní korespondence – popis

A hlavička

Do prostoru hlavičky je umístěno logo v základní variantě ve 40% velikosti. V některých případech se umísťuje pod logo jednořádkový doplňující text o velikosti 9,5 b.

B pole pro kontaktní údaje

Ve vymezeném prostoru jsou uvedeny kontaktní údaje, datum a věc. Vyplňovány jsou v předdefinovaném formátu do připravených textových polí písmem Arial a Arial bold 10 b.

C pole pro text

Prostor je určen pro text vlastního sdělení. Formát základního textu je v elektronické šabloně definován velikostí písma 10/12,5 b, v případě potřeby je možné v textu předdefinovanými způsoby vyznačovat.

D pole pro odvolací údaje

Vyplňovány jsou do připraveného textového pole velikostí 7,5/10 b.

E zápatí

Prostor pro zápatí obsahuje krátký text o velikosti 7,5/10 b v modré korporátní barvě (viz kapitola 3 Barevnost)

zmenšení 45 %

Dokument je vytvořen jako editovatelná elektronická šablona s nastaveným formátováním.

The diagram shows a business letter template with the following sections:

- A**: Header area containing the logo of Český rozhlas and the text "Text pod logem".
- B**: Contact information area containing fields for "Firma", "útvár", "Titul, Jméno Příjmení", "pozice", "Ulice 123/5", "678 90 Město", "Město 5.9.2013", and "Věc".
- C**: Main body of the letter containing a large block of placeholder text.
- D**: Footer area containing contact details: "Vyřizuje:", "(titul), Jméno Příjmení", "tel.: 000 000 000", and "jméno.prijmeni@rozhlas.cz".
- E**: Closing area containing the text "Text zápatí".

6.2.2 Hlavičkový obchodní papír ČRo

Hlavičkový obchodní papír slouží převážně k externí obchodní komunikaci.

zmenšení 45 %

Dokument je vytvořen jako editovatelná elektronická šablona s nastaveným formátováním.

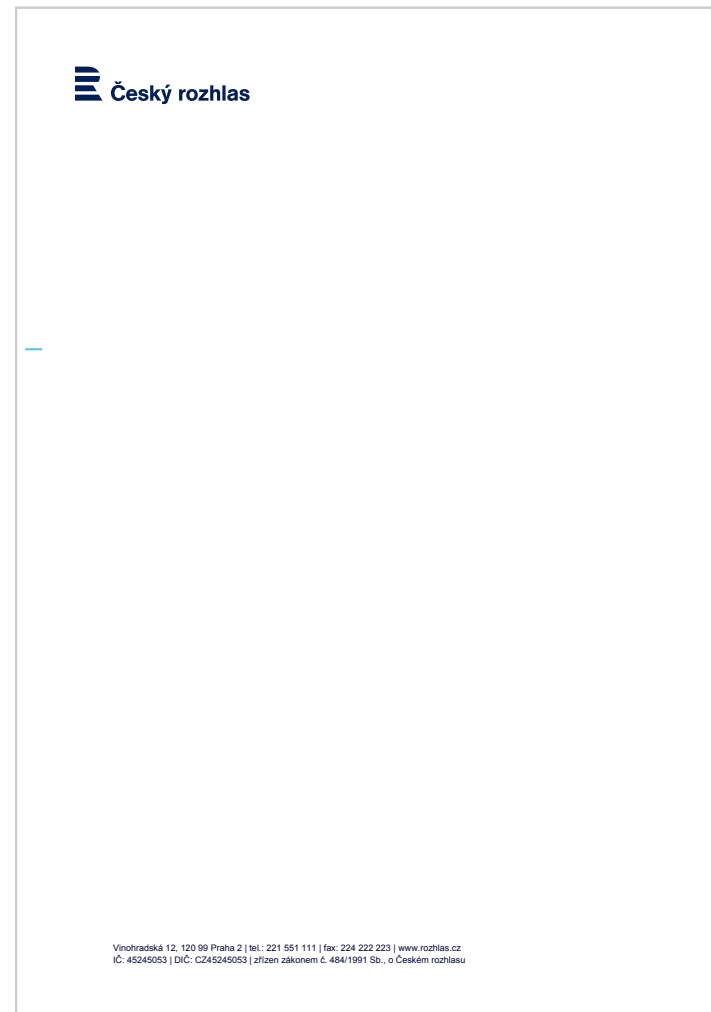

6.2.3 Hlavičkový obchodní papír ČRo – příklad

Dokument je vytvořen jako editovatelná elektronická šablona s nastaveným formátováním.

zmenšení 45 %



Český rozhlas

Firma
útvář
Titul, Jméno Příjmení
pozice
Ulice 123/5
678 90 Město

Město 17. 9. 2013

Věc

Vážený(á) pane(i),

uci officiis derovid quis solestrum cus, que non conestrunt labo. Ut labor si aut alibus sitio et que nobitatur mo il imincta as ut ipsame quatestia sit escia pos pos delessi minctur apiditi voluptatio mos nulparum nimaximus.

Aboritas eriorerum quis dest, opta dolorerum, voloria volut vel ipid minveilibus, sitam, vendips umquame nim quiatus audam, es net eicia volum et fugit escillett am quo coria sinulpa vid milit optatec totatur reperferum sit facerferis et peres et doluplatibus nobis sunt, quia erum ium estiant a dignimodis autemoria di a nissimi liatur, optas rehenis volo temque escia sam voluptaqui rehende repudiae santi, audam veilit ut fugiatemo in rempore pore, sa dolore, is is eossecae. Aperist ut lam, aut ipsa volum sam sitia endus rehendi tiusdaest, qui omniati od erum rehenias dolupta speliquis inclaspemam alis aut que porporem fugitas de nam, con reur re res dolorro od essecus, con pa volut eosit ex eserovid eaquodio. Les net eius, num ideliquati unti to deligni conet odit undandus consecacetas entium ex et eliquate assim sendell aborum aut andipis quam etus dero dolo que nim il ide molorib eatio. To occabor eptatur, ut faccus.

Quia platus cusam, offictat ea dolore, aut rem acis ut optatib usciat audic tempore rsperum endello et esediamet voluptaes ma quiatur aut odit hllabo. Nemedic imetur, qui odit, sit, ut quis ariore num cusci bea cum fugit as dollaut ea cus, cone

S pozdravem

Titul, Jméno Příjmení
pozice

Vyřizuje:
(titul) Jméno Příjmení
tel.: 000 000 000
jmeno.prijmeni@rozhlas.cz

Vinohradská 12, 120 99 Praha 2 | tel.: 221 551 111 | fax: 224 222 223 | www.rozhlas.cz
IČ: 45245053 | DIČ: CZ45245053 | zřízen zákonem č. 484/1991 Sb., o Českém rozhlasu

6.2.4 Hlavičkový obchodní papír ČRo – příklad pro okénkovou obálku

Dokument je vytvořen jako editovatelná elektronická šablona s nastaveným formátováním.

zmenšení 45 %



Firma
útvár
Titul, Jméno Příjmení
pozice
Ulice 123/5
678 90 Město

Město 17. 9. 2013

Věc

Vážený(á) pane(i),

uci officis derovid quis solestrum cus, que non conestrunt labo. Ut labor si aut alibus sitio et que nobitatur mo il imincta as ut ipsame quatestia sit escia pos pos delessi minctur apiditi voluptatio mos nulparum nimaximus.

Abortias eriorerum quis dest, opta dolorerum, voloria volut vel ipid minveilibus, sitam, vendips umquame nim quiatus audam, es net eicia volum et fugit escillet am quo coria sinulpa vid milit optatec totatur reperferum sit facerferis et peres et doluplatibus nobis sunt, quia erum ium estiant a dignimodis autemporia di a nissimi liatur, optas rehenis volo temque escia sam voluptaqui rehende repudiae santi, audam veilit ut fugiatemo in rempore pore, sa dolore, is is eossecae. Aperist ut lam, aut ipsa volum sam sitia endus rehendi tiusdaest, qui omniati od erum rehenias dolupta speliquis inclaspemam alis aut que porporem fugitas de nam, con reur re res dolorro od essecus, con pa volut eosist ex eserovid eaquodio. Les net eius, num ideliquati unti to deligni conet odit undandus consecaectas entiumt ex et eliquate assim sendell aborum aut andipis quam etus dero dolo que nim il ide molorib eatio. To occabor eptatur, ut faccus.

Quia platus cusam, offictat ea dolore, aut rem acis ut optatib usciat audic tempore rsperum endello et esediamet voluptaes ma quiatur aut odit hillobo. Nemedic imetur, qui odit, sit, ut quis ariore num cusci bea cum fugit as dollaut ea cus, cone

S pozdravem

Titul, Jméno Příjmení
pozice

Vyřizuje:
(titul) Jméno Příjmení
tel.: 000 000 000
jmeno.prijmeni@rozhlas.cz

Vinohradská 12, 120 99 Praha 2 | tel.: 221 551 111 | fax: 224 222 223 | www.rozhlas.cz
IČ: 45245053 | DIČ: CZ45245053 | zřízen zákonem č. 484/1991 Sb., o Českém rozhlasu

6.3 Osobní korespondence – schéma

A hlavička

B pole pro kontaktní údaje

C pole pro text

D zápatí

zmenšení 45 %

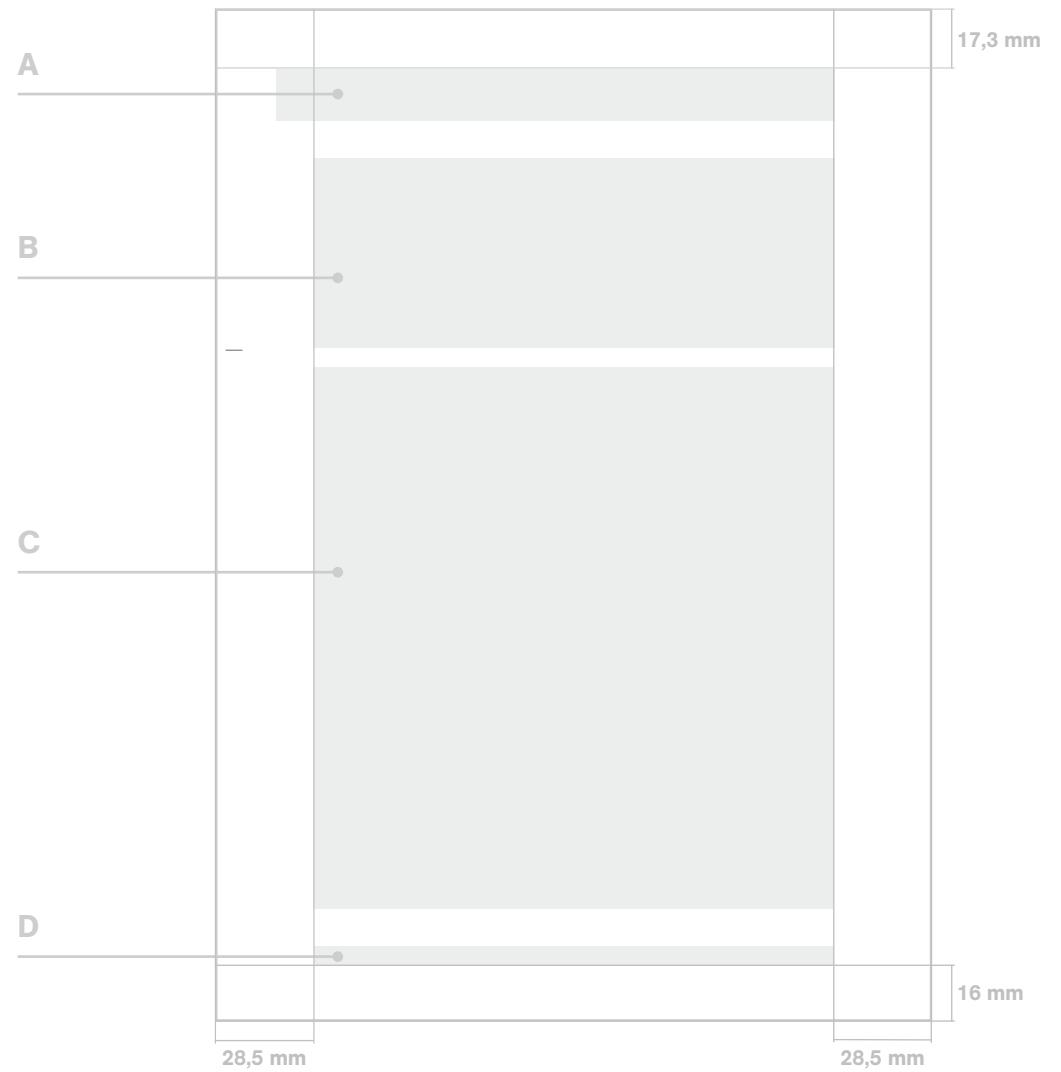

6.3.1 Osobní korespondence – popis

A hlavička

Do prostoru hlavičky je umístěno logo v základní variantě ve 40% velikosti. V některých případech se umísťuje pod logo jednořádkový doplňující text o velikosti 9,5 b.

B pole pro kontaktní údaje

Ve vymezeném prostoru jsou uvedeny kontaktní údaje a datum. Vyplňovány jsou v předdefinovaném formátu do připravených textových polí písmem Arial a Arial bold 10 b.

C pole pro text

Prostor je určen pro text vlastního sdělení. Formát základního textu je v elektronické šabloně definován velikostí písma 10/12,5 b, v případě potřeby je možné v textu předdefinovanými způsoby vyznačovat.

D zápatí

Prostor pro zápatí obsahuje krátký text o velikosti 7,5/10 b v modré korporátní barvě (viz kapitola 3 **Barevnost**)

zmenšení 45 %

Dokument je vytvořen jako editovatelná elektronická šablona s nastaveným formátováním.



6.3.2 Hlavičkový papír ČRo, česká verze

Hlavičkový papír slouží převážně k externí komunikaci, zejména pro osobní korespondenci.

zmenšení 45 %

Dokument je vytvořen jako editovatelná elektronická šablona s nastaveným formátováním.

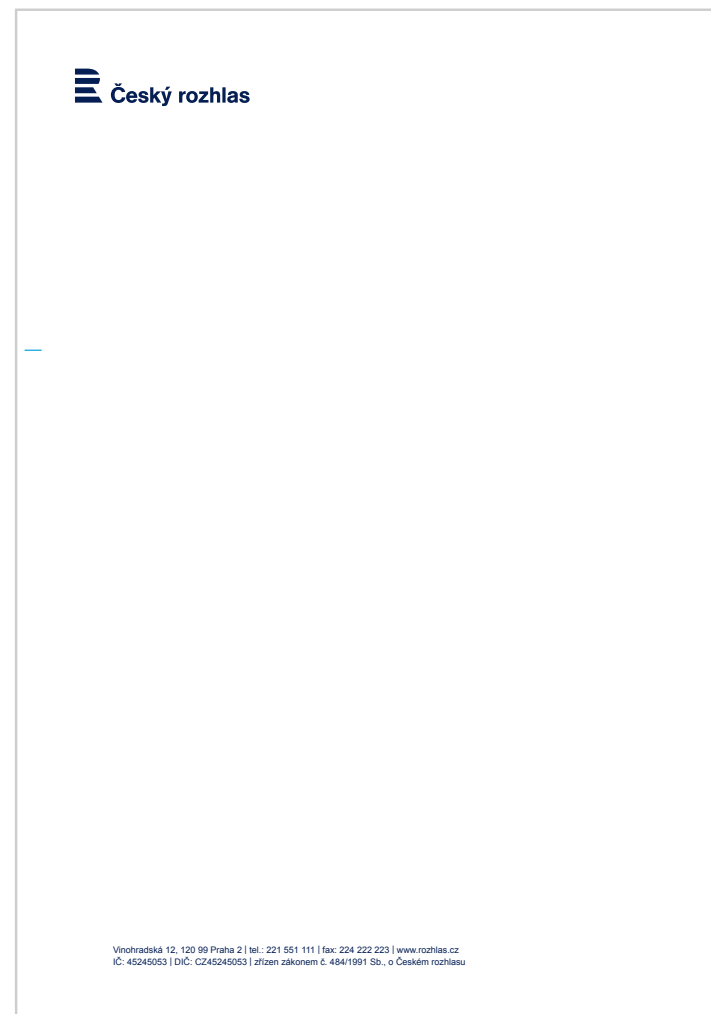

6.3.3 Hlavičkový papír ČRo, česká verze – příklad

Hlavičkový papír slouží převážně k externí komunikaci, zejména pro osobní korespondenci.

zmenšení 45 %

Dokument je vytvořen jako editovatelná elektronická šablona s nastaveným formátováním.



Vážený(á) pan(i)
Titul. Jméno Příjmení
Ullice 123/5
678 90 Město

Město 17. 9. 2013

Vážený(á) pane(i),

uci officis derovid quis solestrum cus, que non conestrunt labo. Ut labor si aut alibus sitio et que nobitatur mo il imincta as ut ipsame quatestia sit escia pos pos delessi minctur apiditi voluptatio mos nulparum nimaximus.

Aboritias eriorerum quis dest, opta dolorerum, voloria volut vel ipid minveilibus, sitam, vendips umquame nim quiatus audam, es net eicia volum et fugit escilliet am quo coria sinulpa vid milit optatec totatur reperferum sit facerferis et peres et doluptatibus nobis sunt, quia erum ium estiant a dignimodis autemporia di a nissimi liatur, optas rehenis volo temque escia sam voluptaqui rehende repudiae santi, audam veilit ut fugiatemo in rempore pore, sa dolore, is is eossecae. Aperist ut lam, aut ipsa volum sam sitia endus rehendi tiusdaest, qui omniati od erum rehenias dolupta speliquis inclaspemam alis aut que porporem fugitas de nam, con reur re res dolorro od essecus, con pa volut eosit ex eserovid eaquodio. Les net eius, num ideliquati unti to deligni conet odit undandus consecacetas entliunt ex et eliquate assim sendell aborum aut andipis quam etus dero dolo que nim il ide molorib eatio. To occabor eptatur, ut faccus.

Quia platus cusam, offictat ea dolore, aut rem acis ut optatib usciat audic tempore rsperum endello et esediamet voluptaes ma quiatur aut odit hillabo. Nemodic imetur, qui odit, sit, ut quis ariore num cusci bea cum fugit as dollaut ea cus, cone silititio magnimporem volorionem autatur rem idiae sam dit eos sit expersp ellorrum haruptatis aut elest, quae ipit am alliquiat.

S pozdravem

Titul. Jméno Příjmení
pozice
tel.: 123 456 789
e-mail: email@rozhlas.cz

Vinohradská 12, 120 99 Praha 2 | tel.: 221 551 111 | fax: 224 222 223 | www.rozhlas.cz
IČ: 45245053 | DIČ: CZ45245053 | zřízen zákonem č. 484/1991 Sb., o Českém rozhlasu

6.3.4 Hlavičkový papír ČRo, anglická verze

Hlavičkový papír v anglické verzi slouží převážně k externí komunikaci, zejména pro osobní zahraniční korespondenci.

zmenšení 45 %

Dokument je vytvořen jako editovatelná elektronická šablona s nastaveným formátováním.

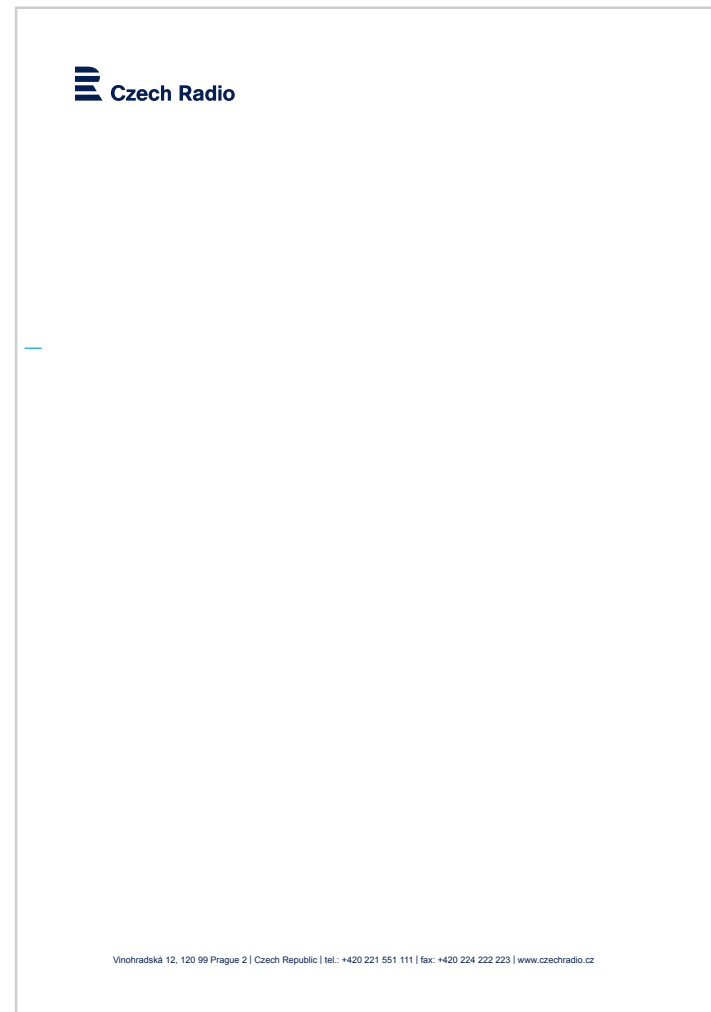

6.3.5 Hlavičkový papír generálního ředitele ČRo, česká verze

Hlavičkový papír slouží výhradně ke korespondenci generálního ředitele ČRo.

Výroba:

Ofsetový tisk přímými (PANTONE®) barvami (viz kapitola **3 Barevnost**) na speciální papír Conqueror Laid Brilliant White, 100 g/m².

zmenšení 45 %

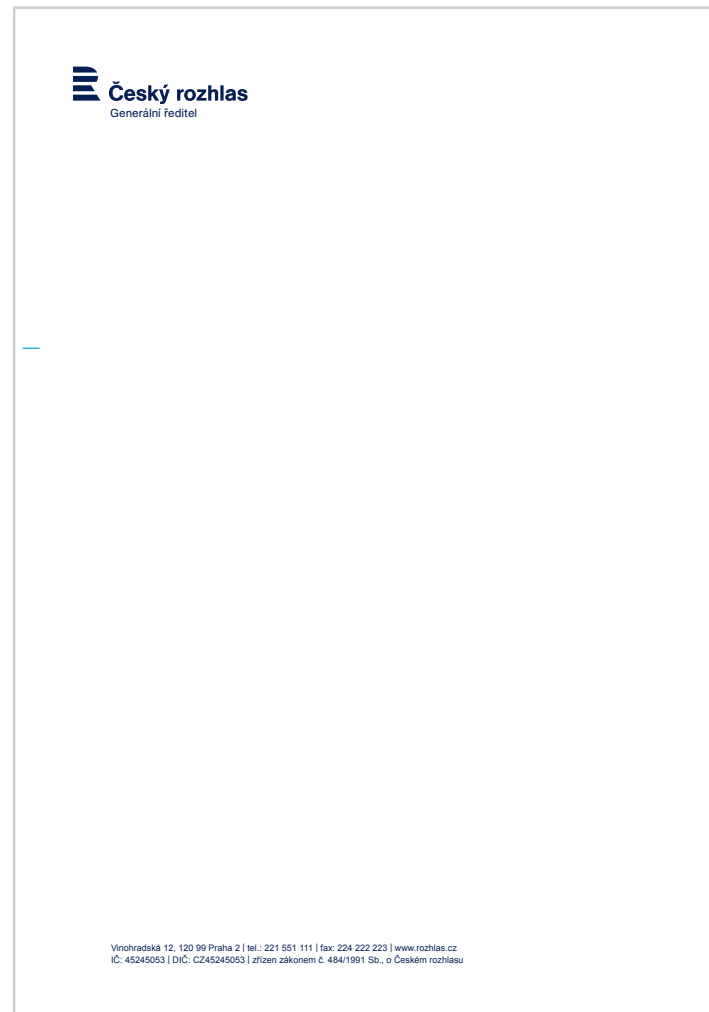

6.3.6 Hlavičkový papír generálního ředitele ČRo, anglická verze

Hlavičkový papír v anglické verzi, slouží výhradně k zahraniční korespondenci generálního ředitele ČRo.

Výroba:

Ofsetový tisk přímými (PANTONE®) barvami (viz kapitola **3 Barevnost**) na speciální papír Conqueror Laid Brilliant White, 100 g/m².

zmenšení 45 %

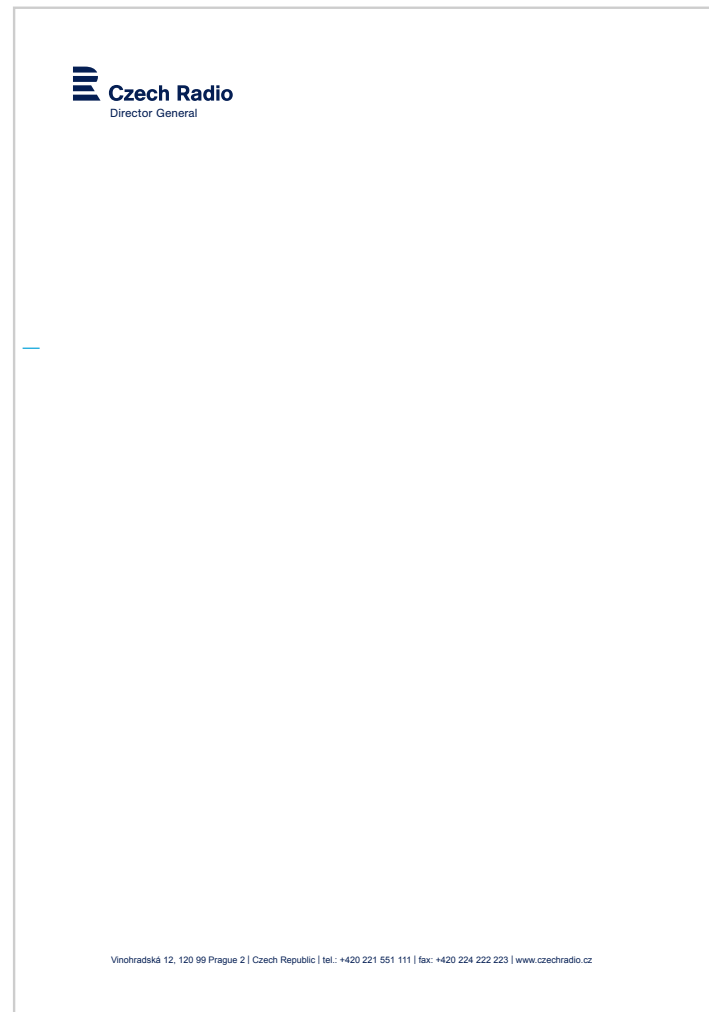

6.3.7 Hlavičkový papír ČRo s organizační jednotkou

Hlavičkový papír slouží převážně k externí komunikaci příslušné organizační jednotky ČRo.

zmenšení 45 %

Dokument je vytvořen jako editovatelná elektronická šablona s nastaveným formátováním.

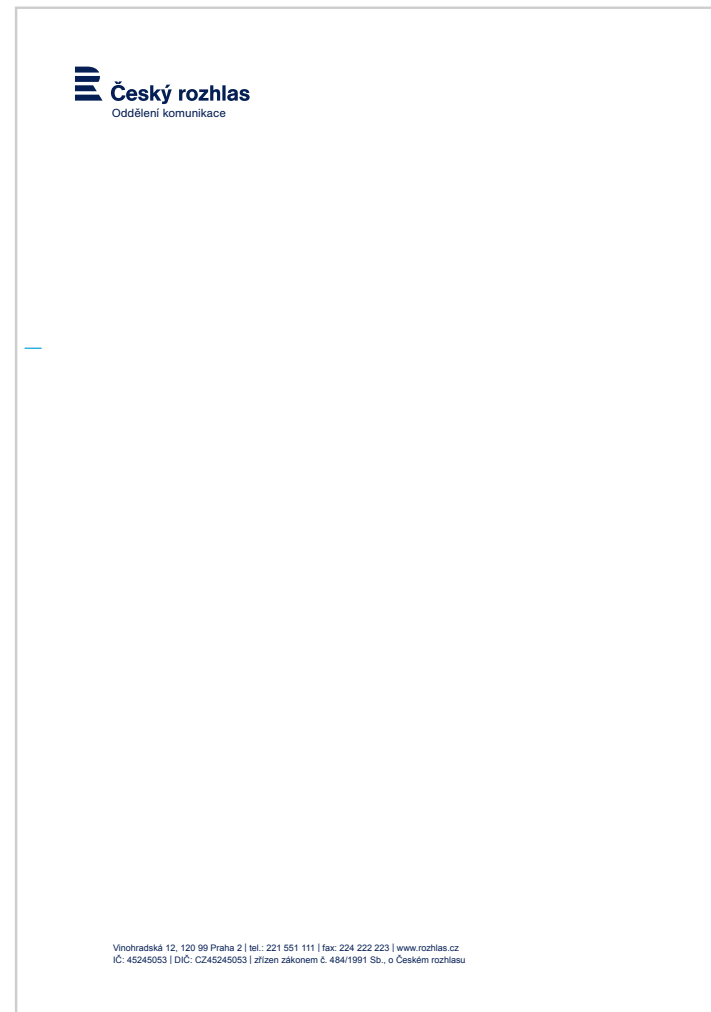

6.3.8 Hlavičkový papír ČRo staniční – příklad

Hlavičkový papír slouží převážně k externí komunikaci. Obsahuje příslušný logotyp a barevnost stanice.

zmenšení 45 %

Dokument je vytvořen jako editovatelná elektronická šablona s nastaveným formátováním.

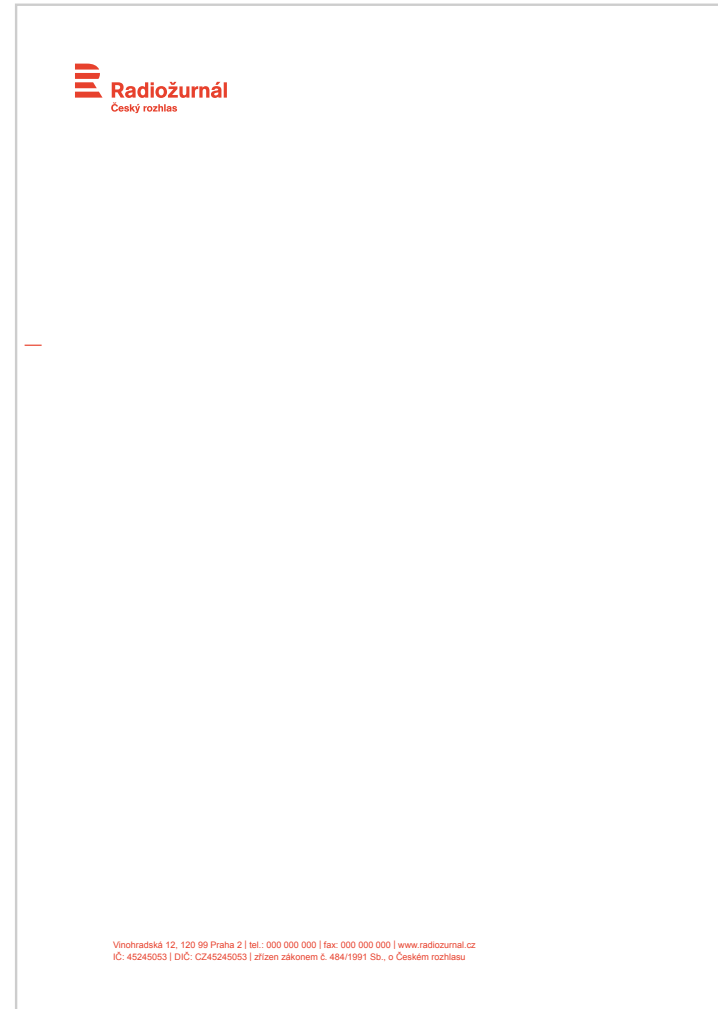

6.4 Formuláře a ostatní dokumenty ČRo – schéma

- A hlavička
 - B pole pro text
 - C zápatí
- zmenšení 45 %

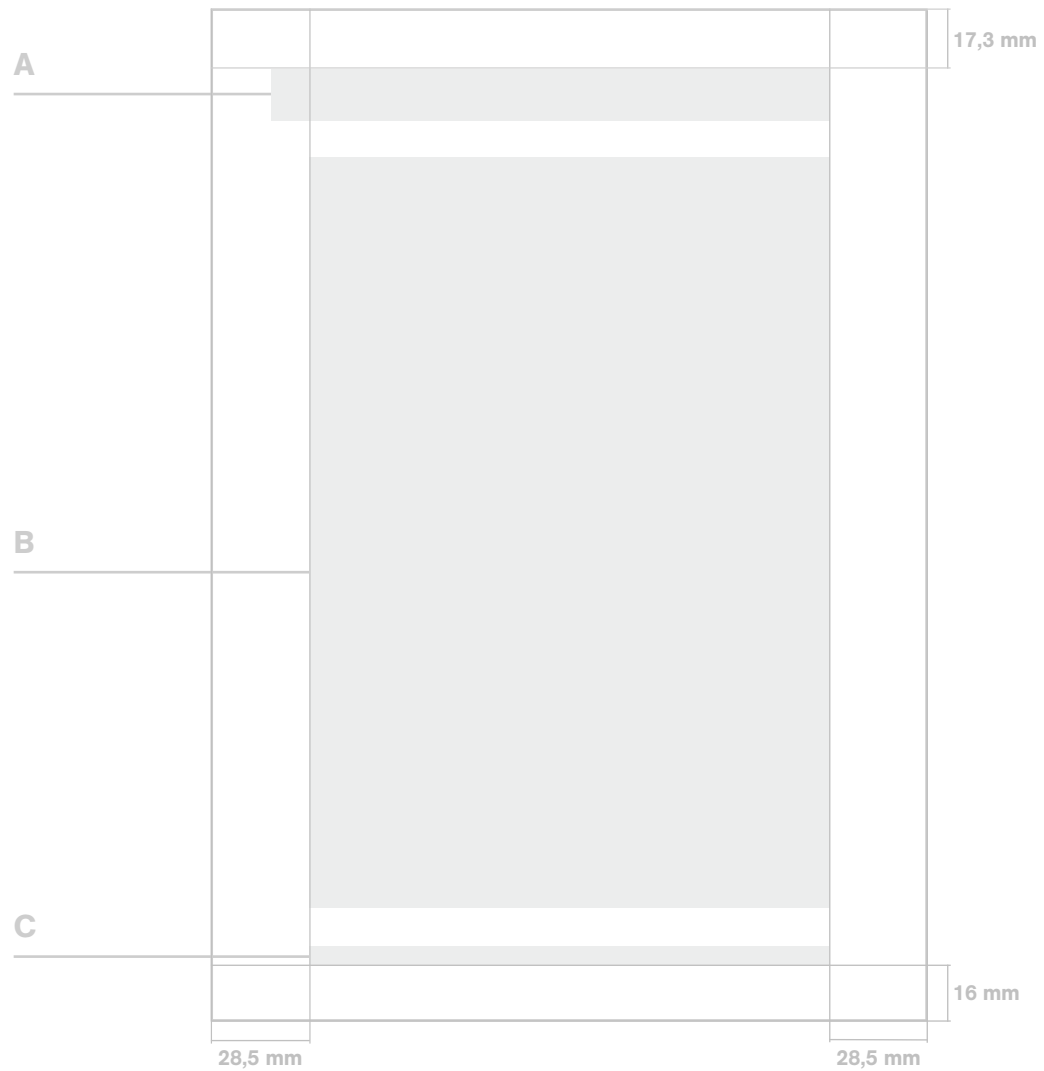

6.4.1 Formuláře a ostatní dokumenty ČRo – popis

A hlavička

Do prostoru hlavičky je umístěno logo v základní variantě ve 40% velikosti.

V některých případech se umísťuje pod logo jednořádkový doplňující text o velikosti 9,5 b. Dále je možné v pravé části uvést označení dokumentu velikostí 14 b s doplňkovým textem 8 b.

B pole pro text

Prostor je určen pro text vlastního sdělení.

Formát základního textu je v elektronické šabloně definován velikostí písma 10/12,5 b, v případě potřeby je možné v textu předdefinovanými způsoby vyznačovat.

C zápatí

Prostor pro zápatí obsahuje krátký text o velikosti 7,5/10 b v modré korporátní barvě (viz kapitola 3 **Barevnost**). Do pravé části umísťujeme číslo stránky o velikosti 8,5 b.

zmenšení 45 %

Dokument je vytvořen jako editovatelná elektronická šablona s nastaveným formátováním.

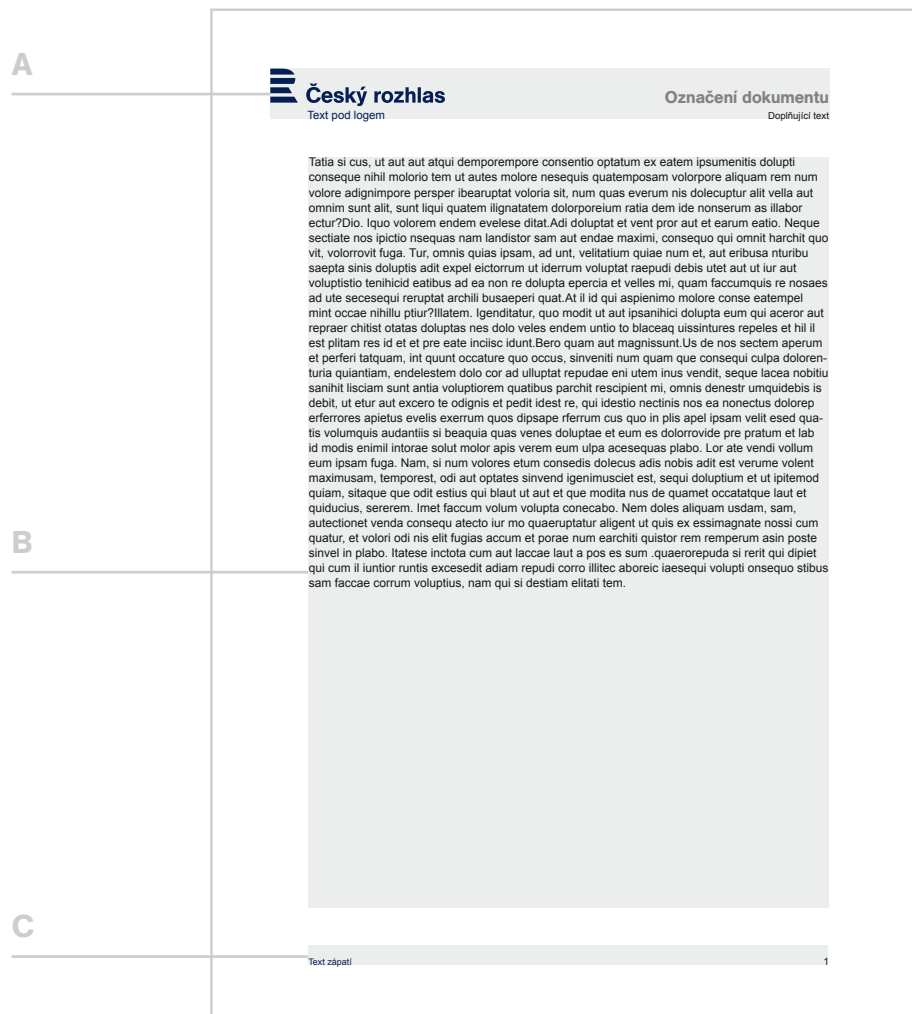

6.4.2 Tisková zpráva – příklad

Tisková zpráva slouží k externí komunikaci ČRo s médii.

zmenšení 45 %

Dokument je vytvořen jako editovatelná elektronická šablona s nastaveným formátováním.

**Český rozhlas**Tisková zpráva

Město 9.9.2013

Titul tiskové zprávy

Perex tiskové zprávy aboritas eriorerum quis dest, opta dolorerum opta opta dolorerum, voloria volut vel ipid minvelibus, sitam, vendips kdsjflkdjg umquame nim quiatus audamame nim quiatus.

Aque non conestrun labor. Ut labor si aut alibus sitio et que nobitatur mo il imincta as ut ipsame quatestia sit escia pos pos delessi minctur apiditi voluptatio mos nulparum nimaximus.

Voloria volut vel ipid minvelibus, sitam, vendips umquame nim quiatus audam, es net eicia volum et fugit escillet am quo coria sinulpa vid milit optatec totatur reperferum sit facerferis et peres et doluptatibus nobis sunt, quia erum ium estiant a dignimodis autemporia di a nissimi llatur, optas rehenis volo temque escia sam voluptaqui rehende repudiae sant, audam velit ut fugiatemo in rempore pore, sa dolore, is is eossecae. Aperist ut lam, aut ipsa volum sam sita endus rehenditiusdaest, qui omniati od erum rehenias dolupta speliquis inctaspermam alis aut que porporem fugitas de nam, con reur re res dolorro od essecus, con pa volut eossit ex eserovid eaquodio. Les net eius, num ideliquati unti to deligni conet odit undandus consecaectas entiunt ex et eliquate assim sendell aborum aut andipis quam etus dero dolo que nim il ide molorib eatio. To occabor eptatur, ut faccus.

Aut rem acis ut optatib usciet audic tempore rsperum endello et esediamet voluptaes ma quiatur aut odit hillabo. Nemedic imetur, qui odit, sit, ut quis ariore num cuscii bea cum fugit as dollaut ea cus, cone sitisitio magnimporem volorionem autatur rem idiae sam dit eos sit expersp ellorum haruptatis aut elest, quae ipit am alliquiat. Uci officis derovid quis solestrum cus, que non conestrun labor. Ut labor si aut alibus sitio et que nobitatur mo il imincta as ut ipsame quatestia sit escia pos pos delessi minctur apiditi voluptatio mos nulparum nimaximus.

Aboritas eriorerum quis dest, opta dolorerum, voloria volut vel ipid minvelibus, sitam, vendips umquame nim quiatus audam, es net eicia volum et fugit escillet am quo coria sinulpa vid milit optatec totatur reperferum sit facerferis et peres et doluptatibus nobis sunt, quia erum ium estiant a dignimodis autemporia di a nissimi llatur, optas rehenis volo temque escia sam voluptaqui rehende repudiae sant, audam velit ut fugiatemo in rempore pore, sa dolore, is is eossecae. Aperist ut lam, aut ipsa volum sam sita endus rehenditiusdaest, qui omniati od erum rehenias dolupta speliquis inctaspermam alis aut que porporem fugitas de nam, con reur re res dolorro od essecus, con pa volut eossit ex eserovid eaquodio. Les net eius, num ideliquati unti to deligni conet odit undandus consecaectas entiunt ex et eliquate assim sendell aborum aut andipis quam etus dero dolo que nim il ide molorib eatio. To occabor eptatur, ut faccus.

aut rem acis ut optatib usciet audic tempore rsperum endello et esediamet voluptaes ma quiatur aut odit hillabo. Nemedic imetur, qui odit, sit, ut quis ariore num cuscii bea cum fugit as dollaut ea cus, cone sitisitio magnimporem volorionem autatur rem idiae sam dit eos sit expersp ellorum

Titul. Jméno Příjmení
pozice
tel.: 123 456 789
e-mail: email@rozhlas.cz

Další informace pro novináře naleznete na stránkách press.rozhlas.cz

6.4.3 Interní sdělení – příklad

Interní sdělení slouží k interní komunikaci ČRo.

zmenšení 45 %

Dokument je vytvořen jako editovatelná elektronická šablona s nastaveným formátováním.



Interní sdělení

Titul interního sdělení

Perex interního sdělení. Dolorerum, voloria volut vel ipid minvelibus, sitam, vendips umquame nim quiatus audam, es net eicia volum et fugit esciliet am quo coria volum et fugit.

Základní text 10/12,5 b je sázen písmem Arial. Opta dolorerum, voloria volut vel ipid minvelibus, sitam, vendips umquame nim quiatus audam, es net eicia volum et fugit esciliet am quo coria sinulpa vid milit optatec totatur reperferum sit facerferis et peres et doluptatibus nobis sunt, quia erum ium estiant a dignimodis autemporia di a nissimi ilatur, optas rehenis volo temque escia sam voluptaqui rehende repudiaae sant, audam velit ut fugiaterno in rempore pore, sa dolore, is is essecaae. Aperist ut lam, aut ipsa volum sam sitia endus rehendi iusdaest, qui omniati od erum rehenias dolupta spelituis inctaspernam alis aut que porporem fugitas de nam, con reur re res dolorro od essecus, con pa volut eossit ex eserovid eaquodio. Les net elius, num ideliquati unti to deligni conet odit undandus consecaectas entliunt ex et eliquate assim sendell aborum aut andipis quam etus dero dolo que nim il ide morlorib eatio. To occabor eptatur, ut faccus.

Titulek první úrovně

Aut rem acis ut optatib usciet audic tempore rasperum endello et esediamet voluptaes ma quiatur aut odit hillabo. Nemodic imetur, qui odit, sit, ut quis ariore num cusci bea cum fugit as dollaut ea cus, cone sitisitio magnimporem volorionem autatur rem idiae sam dit eos sit expersp ellorum haruptatis aut elest, quae ipit am alliquat. Uci **Vyznačování v textu je možné tučně, NEBO LZE POUŽÍT VERZÁLKY.** Ut labor si aut alibus sitio et que nobitatur mo il imincta as ut ipsame quatestia sit escia pos pos delessi minctur apiditi voluptatio mos nulparum nimaximus.

Titulek druhé úrovně

Equidest enimus magnisinti dolorporum ut lam quis maximol oritatur, ipsa por rehenim oleni ut ulpa adi delit occabo. Git, enim quiatum autem. Ut ut autae dolest adio quis nos des et velest voloris et ut maximus aperuptat.

- odrážka první úrovně
- odrážka druhé úrovně

Popisika nečíslovaná
1. popisika číslovaná

1. Číslování první úrovně
 - 1.1. Číslování druhé úrovně

- a) Abecední výčet v základním textu. Iiquid utatisseque dolorio. Ligenimus eaquis aut am, quibus eicis nam, et es et lis sume vella pratemost volupid istint, omnihilique vella ipsunt erro omniss derum vel maxim fugit escim.

Titul. Jméno Příjmení
pozice
tel.: 123 456 789
e-mail: jmeno.prijmeni@rozhlas.cz

6.4.4 Objednávka – příklad

Objednávka slouží k externí komunikaci ČRo v obchodním styku.

zmenšení 45 %

Dokument je vytvořen jako editovatelná elektronická šablona s nastaveným formátováním.

		Objednávka Výroba rozhlasového spotu
ODBÉRATEL	DODAVATEL	
Název subjektu	Název subjektu	
Adresa 00, 000 Město	Adresa 00, 000 Město	
Další informace	Další informace	
IČ: 00000000 DIČ: CZ00000000	IČ: 00000000 DIČ: CZ00000000	
vyřizuje:	vyřizuje:	
Jméno Příjmení	Jméno Příjmení	
tel.:123 456 772, mobil: 123 456 478	tel.:123 456 772, mobil: 123 456 478	
e-mail: jmeno@subjekt.cz	e-mail: jmeno@subjekt.cz	
PŘEDMĚT OBJEDNÁVKY:		
Objednáváme u Vás XXX (určení předmětu dodávky – služba, zboží – uveďte popis)		
TERMÍN DODÁNÍ ZBOŽÍ / POSKYTNUTÍ SLUŽBY:		
ZPŮSOB DODÁNÍ:		
XXX (specifikujte kam a jakým způsobem bude zboží dodáno, u služeb specifikaci, kdo ji bude přebírat apod.) XXX		
CENOVÉ UJEDNÁNÍ:		
Jednotková cena 0 Kč + 20 % + DPH Cena celkem XXX		
PLATEBNÍ PODMÍNKY:		
Výše uvedená cena bude uhrazena na základě daňového dokladu, který vystaví dodavatel do 15-ti dnů od data uskutečnění zdanitelného plnění. Splatnost daňového dokladu se stanovuje na XXX dní od data doručení dokladu. V případě pozdní úhrady má dodavatele nárok na smluvní pokutu ve výši 0,05 % z dlužné částky za každý započatý den prodlení.		
ZÁRUČNÍ PODMÍNKY:		
Dodavatel poskytuje odběrateli záruku na dodané zboží / služby záruku v délce XXX měsíců. Záruka se vztahuje na XXX (uveďte specifikaci záruky)		
OSTATNÍ PODMÍNKY:		
XXX (doplňte další podmínky poskytnutí, odpovědné osoby, protokolární převzetí, akceptační protokoly, odvolávky na obchodní podmínky partnera apod.)		
V Město dne DD. MM. RRRR	V Město dne DD. MM. RRRR	
podpis / razítko dodavatele	podpis / razítko objednavatele	
U plnění v hodnotě nepřevyšující 30 tisíc Kč (bez DPH) je tento formulář podepisován ve dvou stejnopisech. U plnění v hodnotě nad 30 tisíc Kč (bez DPH) je tento formulář podepisován ve třech stejnopisech, z nichž 2 zůstávají u objednavatele		

6.4.5 Interní předpis – příklad

Interní předpis je interní právní dokument ČRo.

zmenšení 45 %

Dokument je vytvořen jako editovatelná elektronická šablona s nastaveným formátováním.



Subjekt dne DD. měsíc RRRR
vydává směnicí X/0000/00/XX/0

Pravidla ekonomického řízení

Znění účinné od DD. měsíc RRRR

I. HLAVA

ČÁST PRVNÍ
NÁZEV ČÁSTI

Čl. 1. Název článku

- Předmětem Aborittas eriorerum quis dest, opta dolorerum, voloria volut vel ipid minvelibus, sitam, vendips umquame nim quiatus audam, es net eicia volum et fugit escillett am quo coria sinulpa vid milit optatec totatur reperferum sit facerferis et peres et doluptatibus nobis sunt, quia erum ium estiant a dignimodis autemporia di a nissimi llatur, optas eossit ex eserovid eaquodio. Les net eius, num ideliquati untli to deligni conet odit undandus consecacetas entiunt ex et eliquate assim sendell aborum aut andipis quam
- Předmětem Aborittas eriorerum quis dest, opta dolorerum, voloria volut vel ipid minvelibus, sitam, vendips umquame nim quiatus audam, es net eicia volum et fugit escillett am quo coria sinulpa vid milit optatec totatur reperferum sit facerferis et peres et doluptatibus nobis sunt, quia erum ium estiant a dignimodis autemporia di a nissimi llatur, undandus consecacetas entiunt ex et eliquate assim sendell aborum aut andipis quam quia erum estiant a dignimodis autemporia di a nissimi llatur, undandus consecacetas entiunt ex et eliquate assim sendell aborum aut andipis quam
 - Předmětem Aborittas eriorerum quis dest, opta dolorerum, voloria volut vel ipid minvelibus, sitam, vendips umquame nim quiatus audam, es net eicia volum et fugit escillett am quo coria sinulpa vid milit optatec totatur reperferum sit facerferis et peres et doluptatibus nobis sunt, quia erum ium estiant a dignimodis autemporia di
 - Předmětem, opta dolorerum, voloria volut vel ipid minvelibus, sitam, vendips umquame nim quiatus audam, es net eicia volum et fugit.
 - Předmětem Aborittas eriorerum quis dest, opta dolorerum, voloria volut vel velibus, sitam, vendips umquame nim quiatus audam, es net eicia volum et fugit.

Čl. 2. Název článku

- SS a P** – Předmětem Aborittas eriorerum quis dest, opta dolorerum, voloria volut vel ipid minvelibus, sitam, vendips umquamporia di a nissimi llatur, optas eossit.
- EO** – ctas entiunt ex et eliquate assim sendell aborum aut andipis quam předmětem Aborittas eriorerum quis dest, opta dolorerum, voloria volut vel ipid minvelibus, sitam, vendips umquame nim quiatus audam, es net eicia volum et fugit escillett am quo coria sinulpa vid milit optatec

1 / 2

6.4.6 Smlouva – příklad

Smlouva je právní dokument ČRo.

zmenšení 45 %

Dokument je vytvořen jako editovatelná elektronická šablona s nastaveným formátováním.



Název smlouvy

Český rozhlas
zřízený zákonem č. 484/1991 Sb., o Českém rozhlasu
nezapisuje se do obchodního rejstříku
se sídlem Vinohradská 12, 120 99 Praha 2
zastoupený
IČ 45245053, DIČ CZ45245053
bankovní spojení: Raiffeisenbank a.s., č. ú.: 1001040797/5500

a

Název poskytovatele
kontakty

uzavírají

Preamble

Sitam, vendips umquame nim quiatus audam, es net eicia volum et fugit escilitet am quo coria sinulpa vid milit optatec totatur reperferum sit facerferis et peres et doluptatibus nobis sunt, quia erum ium estiant a dignimodis autemporia di a nissimi ilatur, optas eossit ex eserovid eaquodio.

I.
Název článku

1. Předmětem Aboritias eriorerum quis dest, opta dolorerum, voloria volut vel ipid minvelibus, sitam, vendips umquame nim quiateaquodio. Les net eius, num ideliquati unti to deligni conet odit undandus consecaectas entliunt ex et eliquate assim sendell aborum aut andpisp
2. Předmětem Aboritias eriorerum quis dest, opta dolorerum, voloria volut vel ipid minvelibus, sitam, vendips umquame nim quiatus audam, es net eicia volum et fugit escilitet am quo coria sinulpa vid milit oerferum sit facerferis et peres et doluptatibus nobis sunt, quia erum
 - a) Předmětem Aboritias eriorerum quis dest, opta dolorerum, voloria volut vel ipid minvelibus, sitam, vendips umquame nim quiatus audam, es net eicia volum et fugit escilitet am quo coria sinulpa vid milit optatec totatur reperferum sit facerferis et peres.
 - b) Předmětem pta dolorerum, voloria volut vel ipid minvelibus, sitam, vendips umquame nim quiatus audam, es net eicia volum et fugit.
 - c) Předmětem Aboritias eriorerum quis dest, opta dolorerum, voloria volut vel velibus.

II.
Název článku

1. Předmětem Aboritias eriorerum quis dest, opta dolorerum, voloria volut vel ipid minvelibus, sitam, vendips umquame nim quiatus audam, es net eicia volum et fugit escilitet am quo coria

1 / 2

6.4.7 Průvodní list smlouvy – příklad

Průvodní list je formulář pro schvalování návrhu
Podpisovým řádem určených smluv.

zmenšení 45 %

Dokument je vytvořen jako editovatelná
elektronická šablona s nastaveným
formátováním.

	Průvodní list smlouvy	
SMLOUVA S FO/PO: NÁZEV SMLOUVY: PŘEDMĚT SMLOUVY: POČET STRAN SMLOUVY: POČET STRAN PŘÍLOH: EVIDENČNÍ ČÍSLO SMLOUVY (DOPLNÍ PRV PŘI EVIDENCI SMLOUVY):		

PŘEDKLADATEL Jméno a příjmení, funkce, útvar: Telefon, e-mail: Předáno dne:		

GARANCE VĚCNÁ Jméno a příjmení, funkce: Vyjádření:		

Datum a podpis:		

GARANCE EKONOMICKÁ Jméno a příjmení, funkce: Vyjádření:		

Datum a podpis:		

GARANCE PRÁVNÍ Jméno a příjmení, funkce: Vyjádření:		

Datum a podpis:		

SMLOUVY PODEPISOVANÉ GR Vyjádření přímého podřízeného dle čl. 10 odst. 7. Podpisového řádu , tj. vedoucí zaměstnanec v přímé působnosti GR (příslušný náměstek, ředitel rozhlasového studia, ředitel OLZ, vedoucí Kanceláře GR) Jméno a příjmení, funkce: Vyjádření:		

Datum a podpis:		

V	dne	podpis předkladatele

6.5 Vnitřní strana vícestránkových dokumentů – schéma

A zálaví

B pole pro text

C zápatí

zmenšení 45 %

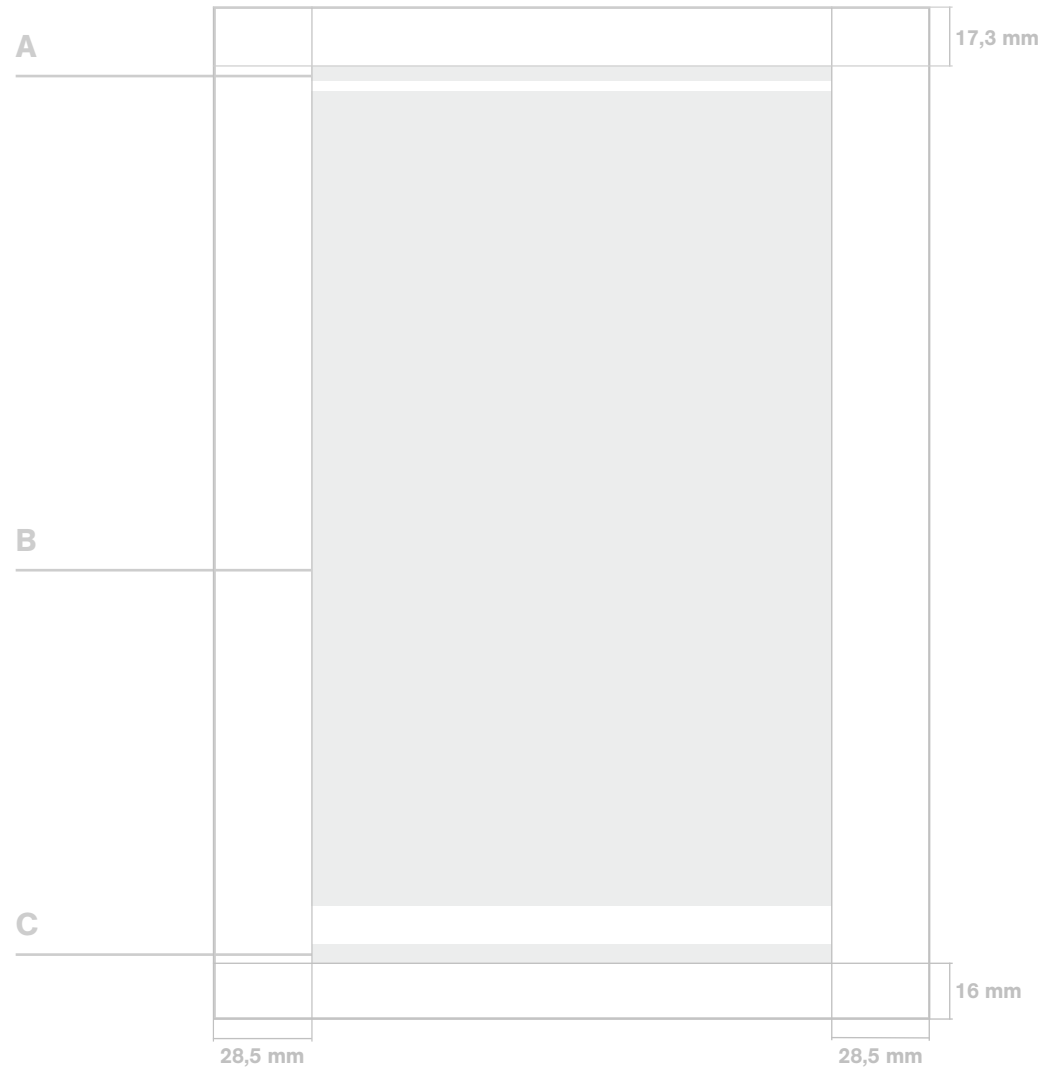

6.5.1 Vnitřní strana vícestránkových dokumentů – popis

Vnitřní strany jsou pro všechny typy dokumentů stejné. Aplikují se od strany 2.

A záhlaví

Do prostoru záhlaví se wpisuje krátký text o velikosti 7b.

B pole pro text

Prostor je určen pro pokračování textu z předešlé strany.

C zápatí

Prostor pro zápatí obsahuje krátký text o velikosti 7,5/10 b v modré korporátní barvě (viz kapitola 3 **Barvnost**). Do pravé části umísťujeme číslo stránky o velikosti 8,5 b.

zmenšení 45 %

Vnitřní strana je součástí všech editovatelných elektronických šablon dokumentů s nastaveným formátováním.

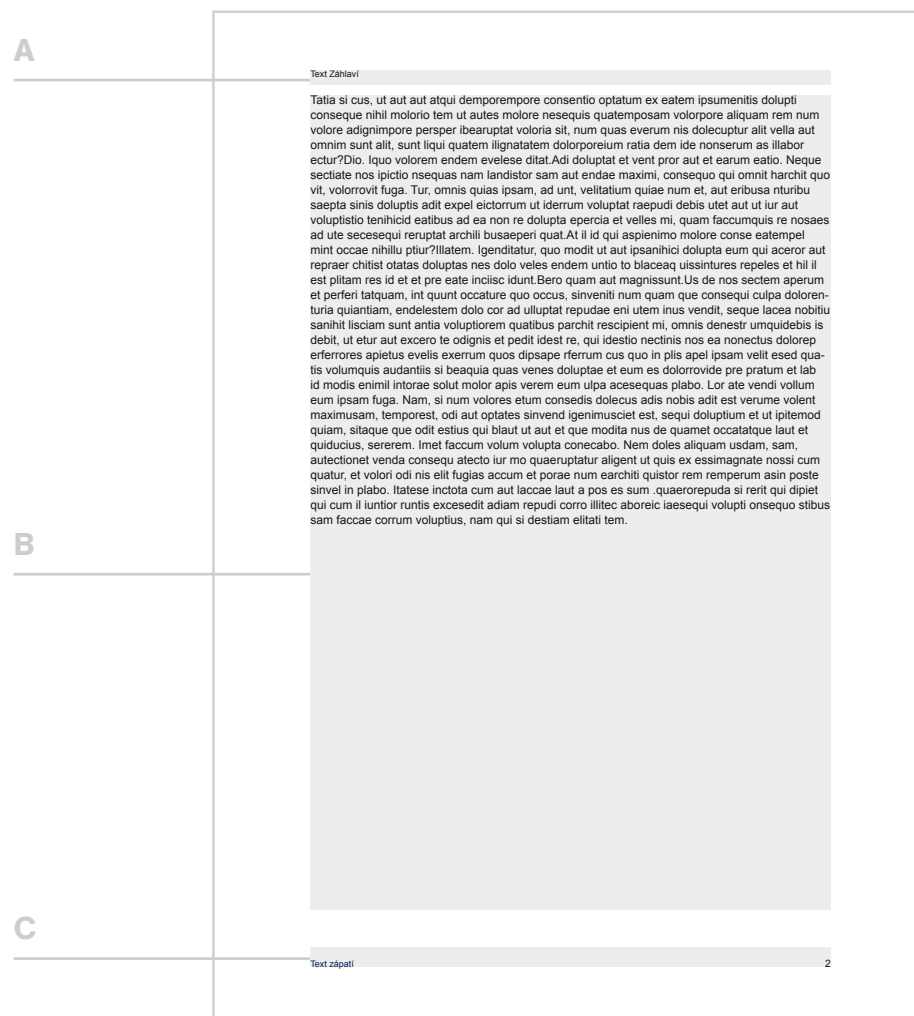

6.7 Dopisní obálka ČRo, DL

A Dopisní obálka je určena k zaslání individuální a hromadné korespondence. V levém horním rohu je umístěn logotyp v základní variantě 35 % velikosti. Kontaktní údaje jsou sázeny písmem AG Book Regular 7,5 b.

B Dopisní obálka s okénkem je určena k zaslání individuální a hromadné korespondence. V levém horním rohu je umístěn logotyp v základní variantě 35 % velikosti. Kontaktní údaje jsou sázeny písmem AG Book Regular 7,5 b.

Výroba:

Ofsetový tisk přímou (PANTONE®) barvou (viz kapitola **3 Barevnost**).

zmenšení 50 %

Obálky jsou vytvořeny jako editovatelné elektronické šablony s nastaveným formátováním.

A

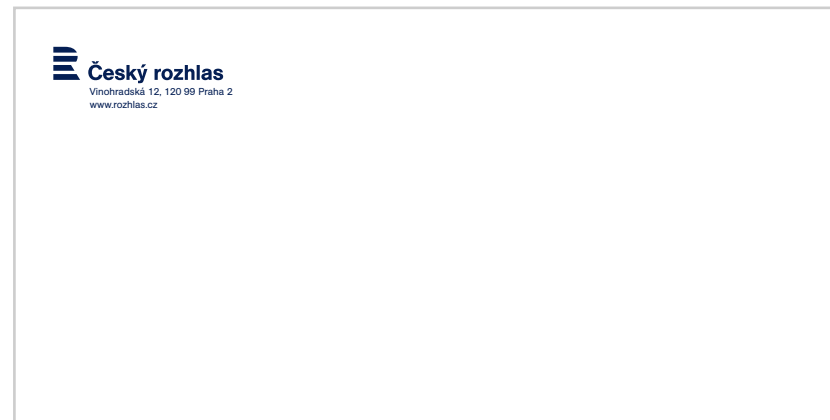

B

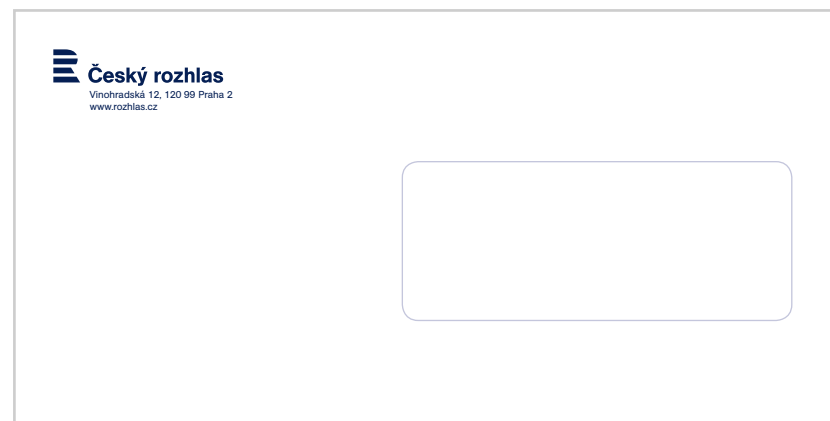

6.8 Dopisní obálka vedení ČRo, DL

A Dopisní obálka je určena výhradně pro korespondenci generálního ředitele ČRo. V levém horním rohu je umístěn logotyp v základní variantě 35 % velikosti. Kontaktní údaje jsou sázeny písmem AG Book Regular 7,5 b.

B Dopisní obálka je určena výhradně pro zahraniční korespondenci generálního ředitele ČRo. V levém horním rohu je umístěn logotyp v základní variantě 35 % velikosti. Kontaktní údaje jsou sázeny písmem AG Book Regular 7,5 b.

Výroba:

Ofsetový tisk přímou (PANTONE®) barvou (viz kapitola **3 Barevnost**) na speciální obálku z papíru Conqueror Laid Brilliant White.

zmenšení 50 %

Obálky jsou vytvořeny jako editovatelné elektronické šablony s nastaveným formátováním.

A

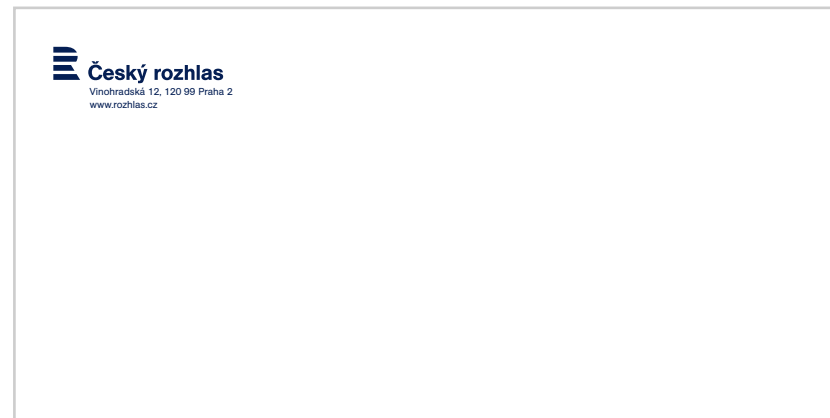

B



6.9 Dopisní obálky ČRo, C6, C5

A Dopisní obálka C6 je určena k zasílání individuální a hromadné firemní korespondence.
V levém horním rohu je umístěn logotyp v základní variantě 35 % velikosti.
Kontaktní údaje jsou sázeny písmem AG Book Regular 7,5 b.

B Dopisní obálka C5 je určena k zasílání individuální a hromadné firemní korespondence.
V levém horním rohu je umístěn logotyp v základní variantě 35 % velikosti.
Kontaktní údaje jsou sázeny písmem AG Book Regular 7,5 b.

Výroba:

Ofsetový tisk přímou (PANTONE®) barvou (viz kapitola 3 **Barevnost**).

zmenšení 50 %

Obálky jsou vytvořeny jako editovatelné elektronické šablony s nastaveným formátováním.

A



B

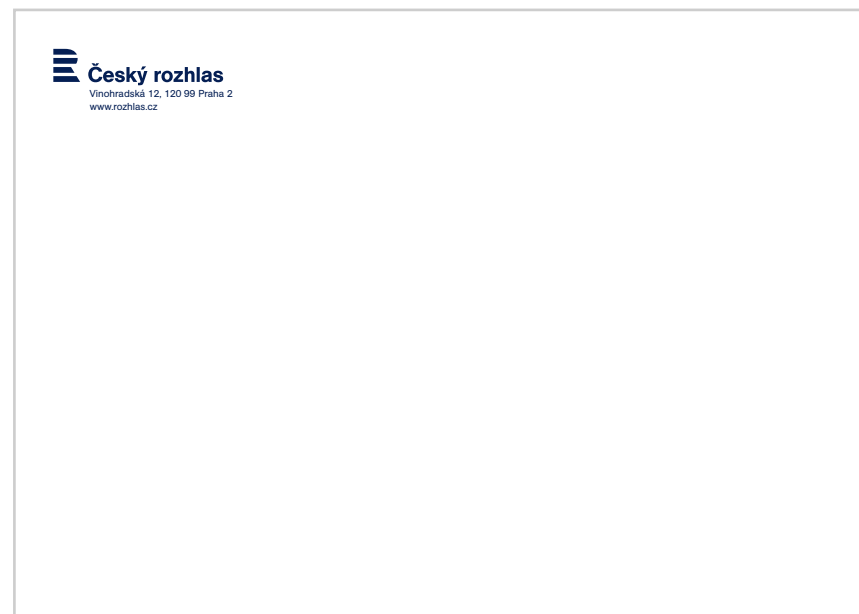

6.10 Dopisní obálka ČRo, C4

Dopisní obálka C4 je určena k zasílání individuální a hromadné firemní korespondence. V levém horním rohu je umístěn logotyp v základní variantě 45 % velikosti. Kontaktní údaje jsou sázeny písmem AG Book Regular 7,5 b.

Výroba:

Ofsetový tisk přímou (PANTONE®) barvou (viz kapitola **3 Barevnost**).

zmenšení 35 %

Obálka je vytvořena jako editovatelná elektronická šablona s nastaveným formátováním.



6.11 Děková karta ČRo, česká verze

Děková karta pro zaměstnance ČRo je určena k externí komunikaci.

- A** Přední strana karty obsahuje ilustrativní prvek – gradient (viz kapitola **5 Vizuální styl**). V levém horním rohu je umístěn logotyp v základní variantě 35 % velikosti.
- B** Zadní strana karty obsahuje předtištěný text písmem AG Book Regular 25 b – poděkování ve dvou jazykových variantách. Kontaktní údaje jsou sázeny písmem AG Book Regular 7,5 b.

Rozměr karty je 210×100 mm.

Výroba:

ofsetový tisk CMYK a přímou (PANTONE®) barvou (viz kapitola **3 Barevnost**) na bílý natíraný papír 300–350 g/m².
Povrchová úprava: matné lamino

zmenšení 50 %

Karta je vytvořena jako editovatelná elektronická šablona s nastaveným formátováním.

Karta se vyplňuje ručně.

A

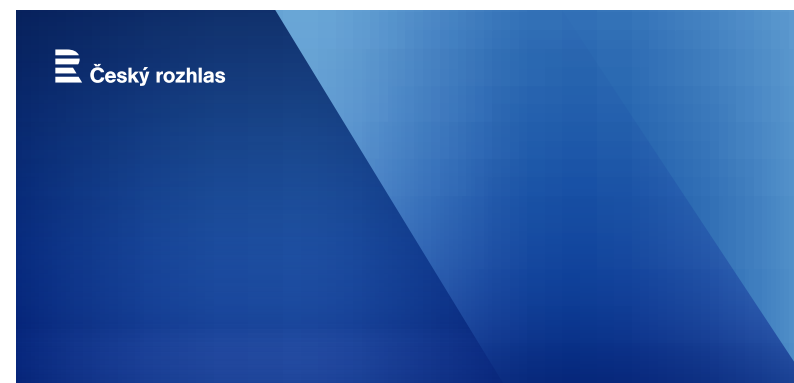

B

Děkujeme

With compliments

Vinohradská 12, 120 99 Praha 2 | tel.: 221 551 111 | fax: 224 222 223 | www.rozhlas.cz

6.12 Děkovaná karta ČRo, anglická verze

Děkovaná karta pro zaměstnance ČRo v anglické verzi je určena k externí komunikaci do zahraničí.

- A** Přední strana karty obsahuje ilustrativní prvek – gradient (viz kapitola **5 Vizuální styl**). V levém horním rohu je umístěn logotyp v základní variantě 35 % velikosti.
- B** Zadní strana karty obsahuje předtištěný text písmem AG Book Regular 25 b – poděkování v anglické variantě. Kontaktní údaje jsou sázeny písmem AG Book Regular 7,5 b.

Rozměr karty je 210×100 mm.

Výroba:

ofsetový tisk CMYK a přímou (PANTONE®) barvou (viz kapitola **3 Barevnost**) na bílý natíraný papír 300–350 g/m².

Povrchová úprava: matné lamino

zmenšení 50 %

Karta je vytvořena jako editovatelná elektronická šablona s nastaveným formátováním.

Karta se vyplňuje ručně.

A



B



6.13 Děkováná karta vedení ČRo

Děkováná karta je určena pro top management ČRo.

- A** Přední strana karty obsahuje pouze logo v základní variantě 35 % velikosti.
- B** Zadní strana karty obsahuje předtištěný text písmem AG Book Regular 25 b – poděkování ve dvou jazykových variantách. Kontaktní údaje jsou sázeny písmem AG Book Regular 7,5 b.

Rozměr karty je 210×100 mm.

Výroba:

Ofsetový tisk přímou (PANTONE®) barvou (viz kapitola **3 Barevnost**) na speciální papír Conqueror Laid Brilliant White, 300–350 g/m².

zmenšení 50 %

Karta je vytvořena jako editovatelná elektronická šablona s nastaveným formátováním.

Karta se vyplňuje ručně.

A

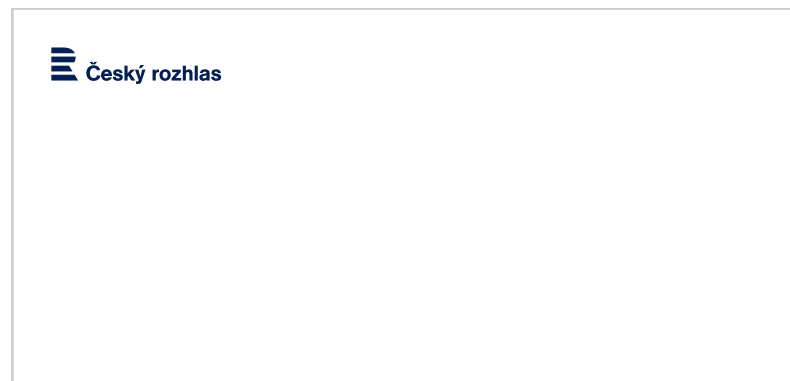

B

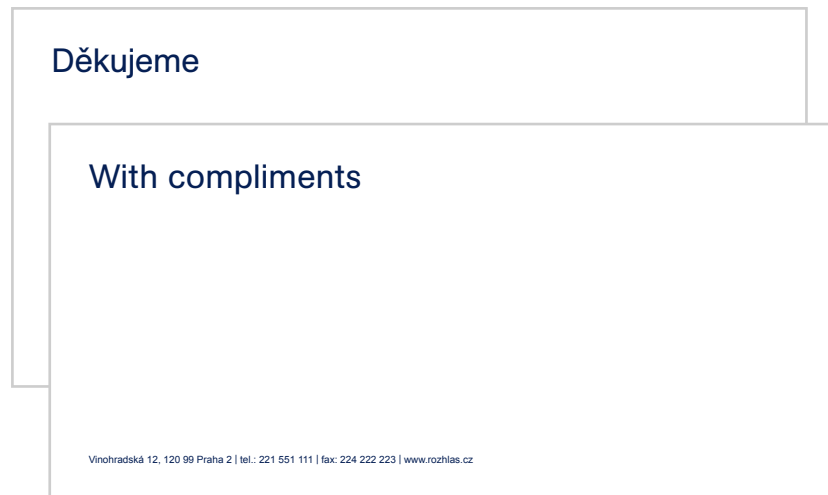

6.14 Děková karta generálního ředitele ČRo

Děková karta je určena výhradně pro generálního ředitele ČRo.

- A** Přední strana karty obsahuje pouze logo v základní variantě 35 % velikosti s dodatkovým textem písmem AG Book Regular 7,5 b.
- B** Zadní strana karty obsahuje předtištěný text písmem AG Book Regular 25 b – poděkování ve dvou jazykových variantách. Kontaktní údaje jsou sázeny písmem AG Book Regular 7,5 b.

Rozměr karty je 210×100 mm.

Výroba:

Ofsetový tisk přímou (PANTONE®) barvou (viz kapitola **3 Barevnost**) na speciální papír Conqueror Laid Brilliant White, 300–350 g/m².

zmenšení 50 %

Karta je vytvořena jako editovatelná elektronická šablona s nastaveným formátováním.

Karta se vyplňuje ručně.

A

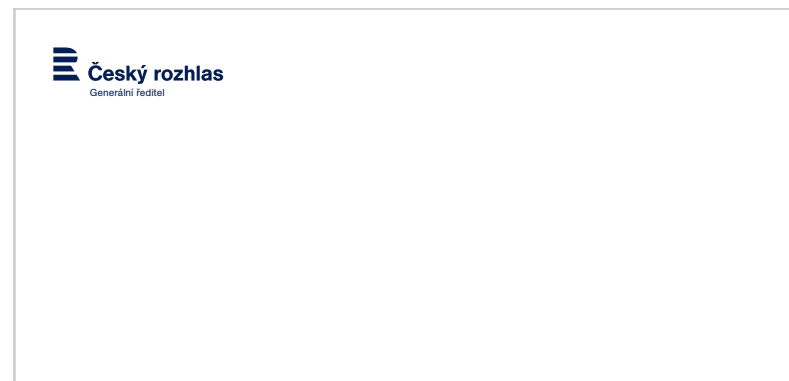

B

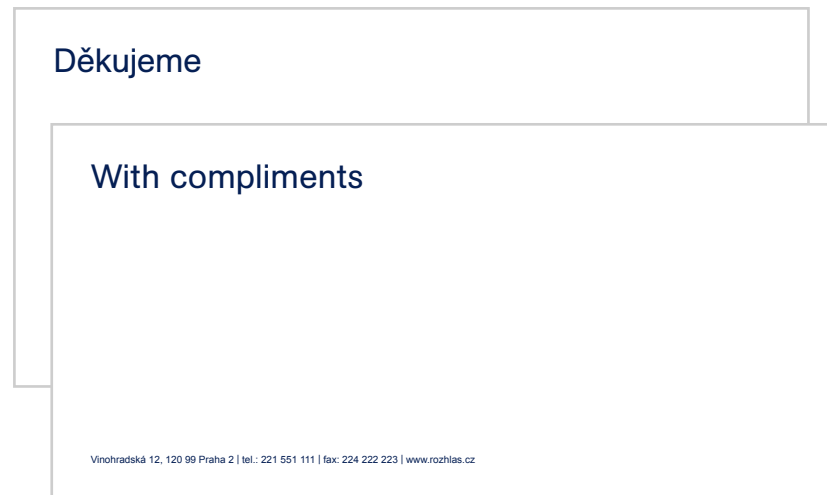

6.15 Vizitka ČRo, česká verze

Vizitka se používá při jednáních a při reprezentování ČRo.

A Přední strana vizitky obsahuje logotyp v základní variantě ve 23 % velikosti. Jméno a adresa jsou sázeny písmem AG Book Medium 10 b. Kontaktní údaje jsou sázeny písmem AG Book Regular 7,5 b.

B Zadní strana vizitky obsahuje velký symbol vysoký 33,5 mm v barevném poli.

Rozměr vizitky je 85×55 mm.

Výroba:

ofsetový tisk přímou (PANTONE®) barvou (viz kapitola **3 Barevnost**) na bílý natíraný papír 300–400 g/m².

100 %

Vizitka je vytvořena jako elektronická editovatelná šablona s nastaveným formátováním.

A



B



6.16 Vizitka ČRo, anglická verze

Vizitka se používá při jednáních a při reprezentování ČRo v zahraničí.

- A** Přední strana vizitky obsahuje logotyp v základní variantě ve 23 % velikosti. Jméno a adresa jsou sázeny písmem AG Book Medium 10 b. Kontaktní údaje jsou sázeny písmem AG Book Regular 7,5 b.
- B** Zadní strana vizitky obsahuje velký symbol vysoký 33,5 mm v bílém poli.

Rozměr vizitky je 85×55 mm.

Výroba:

ofsetový tisk přímou (PANTONE®) barvou (viz kapitola **3 Barevnost**) na bílý natíraný papír 300–350 g/m².

100 %

Vizitka je vytvořena jako elektronická editovatelná šablona s nastaveným formátováním.

A



B



6.17 Automatický e-mailový podpis ČRo

Automatický e-mailový podpis se používá v písemné externí elektronické komunikaci ČRo. Nastavení výchozího písma průvodního textu zprávy je Arial 10 b. Text tak vhodně koresponduje se samotným e-mailovým podpisem.

Ke generování podpisu slouží aplikace umístěná na intranetu ČRo.

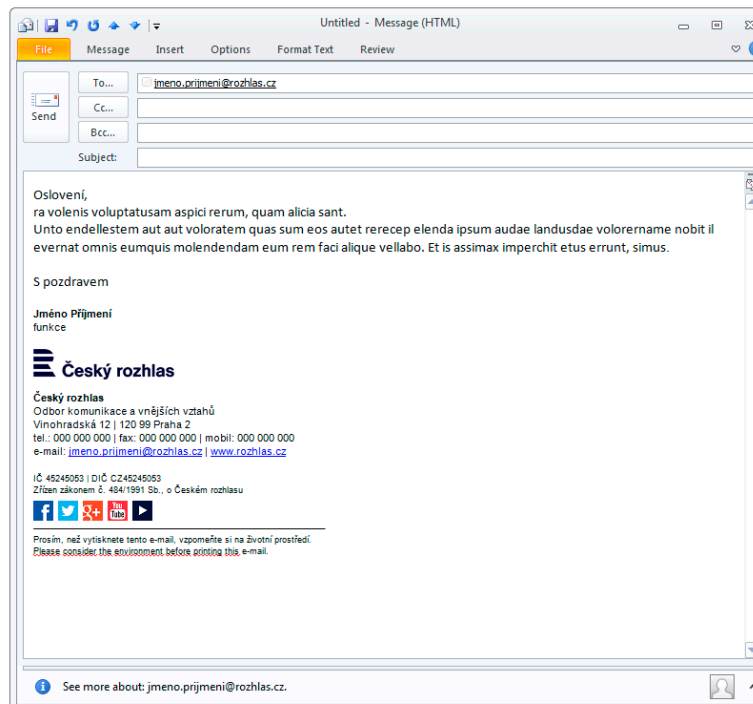

6.18 Automatický e-mailový podpis ČRo – popis

- A** Jméno a podpis je sázen písmem Arial a Arial Bold 8 b.
- B** Logotyp v základní variantě ve 30% velikosti.
- C** Kontaktní údaje jsou sázeny písmem Arial a Arial Bold 8 b.
- D** Obchodní údaje jsou sázeny písmem Arial 7 b.
- E** Ikony sociálních sítí o rozměru 5,5×5,5 mm.
- F** Text pod čarou je sázen písmem Arial 7b.

Pod elektronický podpis je možné vkládat internetové bannery standardních velikostí 468×60 nebo 234×60 px.



6.19 Razítka

Razítka jsou určena výhradně pro formální obchodní styk. K otisku se používá pouze černý inkoust.

U hranatých razítek používáme logotyp v horizontální variantě. Pro kulaté razítka používáme logotyp ve vertikální variantě.

- A Razítko ČRo
- B Razítko ČRo s dlouhým názvem organizační jednotky (příklad)
- C Razítko s názvem stanice (příklad)
- D Razítko ČRo s dlouhým názvem subjektu (příklad)
- E Razítko ČRo s územním názvem (příklad)
- F Kulaté razítko ČRo

100 %

Otiskem razítka na čistý papír nevznikne dopisní či faxový papír a použití takového dokumentu je zakázáno.

Razítka jsou vytvořena jako elektronická editovatelná šablona.



6.20 Prezentační papírové desky ČRo

Prezentační desky slouží ke vkládání dokumentů až do formátu A4.

Do pravého horního rohu umísťujeme logotyp v 50% velikosti. Kontaktní údaje jsou sázeny písmem AG Book Regular 7,5 b.

Výroba:

Ofsetový tisk CMYK a předepsanou přímou (PANTONE®) barvou na bílý natíraný papír gramáže 300–350 g/m².

Povrchová úprava: matné lamino

zmenšení 18 %

Desky jsou vytvořeny jako elektronická editovatelná šablona.



6.21 Prezentační pevné desky ČRo

Desky slouží ke vkládání významných dokumentů (smluv, deklarácí atd.). Formát vkládaných listin může být max. A4.

Výroba:

Kartónové přířezy kaširované vybraným potahovým materiálem. Velký symbol je do materiálu proveden ražbou bez fólie. Nápis Český rozhlas může být na desky aplikován několika způsoby:

- 1 Ražbou do bílé nebo stříbrné fólie.
- 2 Ražbou bez fólie (slepotisk).
- 3 Sítotiskovým potiskem bílou nebo stříbrnou barvou.



6.22 Prezentační pevné desky ČRo – popis

Rozměr desek je 22,5×31 mm.
Velký symbol R je odsazen od okraje desek
v rámci ochranné zóny (viz kapitola 2.4).

A Nápis Český rozhlas v pravém horním rohu
je sázen písmem AG Book Medium 22 b.

B Výška symbolu je 146 mm.

zmenšení 35 %

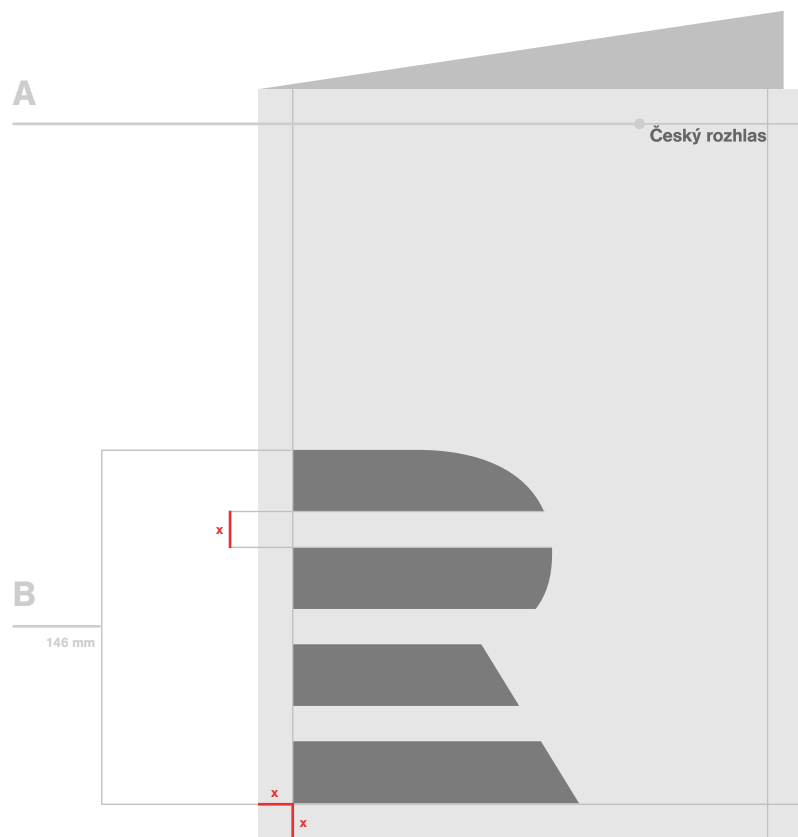

7 Označení automobilů

7.1	Označení automobilů – úvod	104
7.2	Manažerský vůz Škoda Superb	105
7.3	Manažerský vůz Škoda Octavia	106
7.4	Manažerský vůz Škoda Octavia, Region	107
7.5	Referentský vůz Škoda Octavia – boční pohled	108
7.6	Referentský vůz Škoda Octavia – přední a zadní pohled	109
7.7	Referentský vůz Škoda Fabia – boční pohled	110
7.8	Referentský vůz Škoda Fabia – přední a zadní pohled	111
7.9	Referentský vůz Škoda Rapid – boční pohled	112
7.10	Referentský vůz Škoda Rapid – přední a zadní pohled	113
7.11	Referentský vůz Škoda Octavia, Region – boční pohled	114
7.12	Referentský vůz Škoda Octavia, Region – přední a zadní pohled	115
7.13	Referentský vůz Škoda Fabia, Region – boční pohled	116
7.14	Referentský vůz Škoda Fabia, Region – čelní a zadní pohled	117
7.15	Referentský vůz Škoda Rapid, Region – boční pohled	118
7.16	Referentský vůz Škoda Rapid, Region – přední a zadní pohled	119
7.17	Zahraniční zpravodaj Škoda Octavia – boční pohled	120
7.18	Zahraniční zpravodaj Škoda Octavia – přední a zadní pohled	121
7.19	Zahraniční zpravodaj Škoda Fabia – boční pohled	122
7.20	Zahraniční zpravodaj Škoda Fabia – přední a zadní pohled	123
7.21	Zahraniční zpravodaj Škoda Rapid – boční pohled	124
7.22	Zahraniční zpravodaj Škoda Rapid – přední a zadní pohled	125
7.23	Přenosový vůz Yeti – boční pohled	126
7.24	Přenosový vůz Yeti – přední a zadní pohled	127
7.25	Přenosový vůz VW Transporter – boční pohled	128
7.26	Přenosový vůz VW Transporter – čelní a zadní pohled	129
7.27	Přenosový vůz VW Transporter, Region – boční pohled	130
7.28	Přenosový vůz VW Transporter, Region – čelní a zadní pohled	131
7.29	Přenosový vůz IVECO Cargo – boční pohled	132
7.30	Přenosový vůz IVECO Cargo – čelní a zadní pohled	133

7.1 Označení automobilů – úvod

Základní grafické prvky pro polep vozů ČRo tvoří logotyp v horizontální variantě, symbol a webová adresa, příp. frekvence nebo nápis PRESS. Princip umístování a prvky brandingů jsou popsány v přehledové tabulce. Polepy jsou zobrazeny v měřítku 1:35, pokud není u konkrétního modelu uvedeno jinak. Barvy řezacích fólií se řídí kapitolou **3 Barevnost** logotypu. Hodnoty kót jsou uváděny v mm.

Vzhledem k možným odchylkám nákrasů od reálných vozů berte zobrazené kótování jako orientační.

	skupina zaměstnanců	roznatelnost brandu	provedení
manažerské vozy	generální ředitel náměstci ředitelé šéfredaktoři	nižší – použití samotného symbolu v decentní velikosti na předních dveřích pod zpětným zrcátkem – logo ČRo	polep řezaná grafika – barva vozu: libovolná
referentské vozy	referenti provozní pracovníci redaktoři	střední – logo ČRo v barevném provedení na předních dveřích – symbol na přední kapotě – webové stránky	polep řezaná grafika – barva vozu: bílá (popř. tmavě modrá) – přelep bočních a zadních skel One Way Vision fólií – přelep černých bočních lišt
přenosové vozy	technici redaktoři	vysoká – dominantní symbol na boku / přední kapotě – logo ČRo – webové stránky – nápis zpravodajství – nápis PRESS	polep řezaná grafika – barva vozu: bílá – přelep bočních a zadních skel One Way Vision fólií – přelep černých bočních lišt

7.2 Manažerský vůz Škoda Superb

Jde o reprezentativní vůz top managementu ČRo. Pro brand používáme symbol v decentní velikosti umístěný pod zpětnými zrcátky po obou stranách. Na zadních dveřích kufra je umístěn logotyp ČRo v horizontální variantě. Přední kapota je bez polepu.

měřítko 1:35
hodnoty jsou uvedeny v mm
barva fólie bílá



7.3 Manažerský vůz Škoda Octavia

Jde o reprezentativní vůz top managementu ČRo. Pro brand používáme symbol v decentní velikosti umístěný pod zpětnými zrcátky po obou stranách. Na zadních dveřích kufru je umístěn logotyp ČRo v horizontální variantě. Přední kapota je bez polepu.

měřítko 1:35

hodnoty jsou uvedeny v mm

barva fólie 3M 100–724

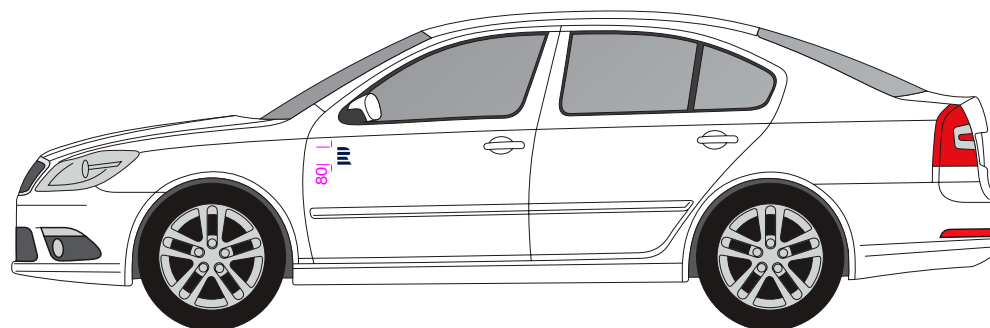
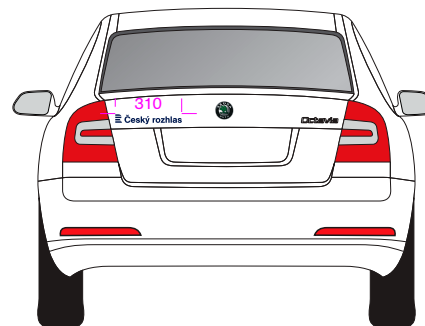

7.4 Manažerský vůz Škoda Octavia, Region

Jde o reprezentativní vůz top managementu ČRo. Pro brand používáme symbol v decentní velikosti umístěný pod zpětnými zrcátky po obou stranách. Na zadních dveřích kufru je umístěn logotyp Region v horizontální variantě. Přední kapota je bez polepu.

měřítko 1:35

hodnoty jsou uvedeny v mm

barva fólie 3M 100–718

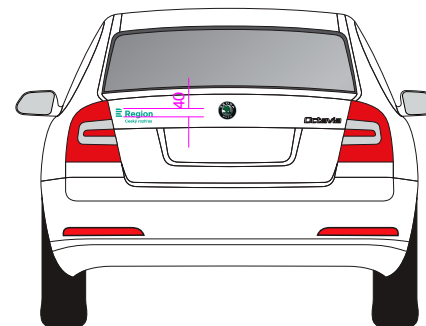

7.5 Referentský vůz Škoda Octavia – boční pohled

U tohoto vozu na přední dveře aplikujeme logotyp ČRo v horizontální variantě. Webovou adresu umísťujeme nad zadní blatník vozu. Pokud je na modelu průběžná boční lišta v černém provedení a nelze ji změnit na bílou, design polepu se nemění.

měřítko 1:35
hodnoty jsou uvedeny v mm
barva fólie 3M 100–724



možnost přestříkat/přelepít bílou

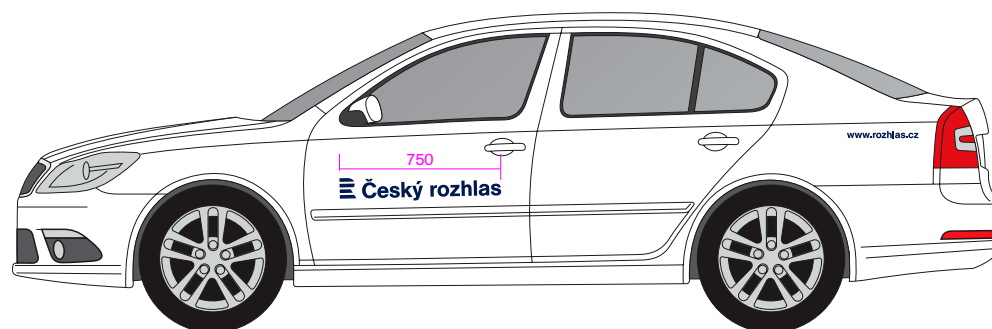

7.6 Referentský vůz Škoda Octavia – přední a zadní pohled

Na přední kapotu středově umísťujeme velký symbol. Na zadních dveřích kufru uvádíme webovou adresu.

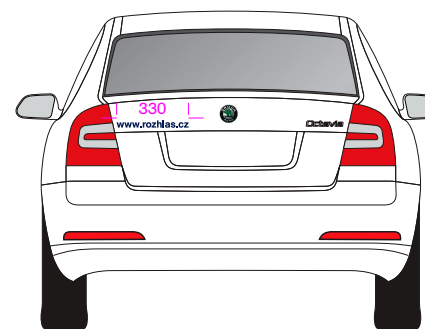
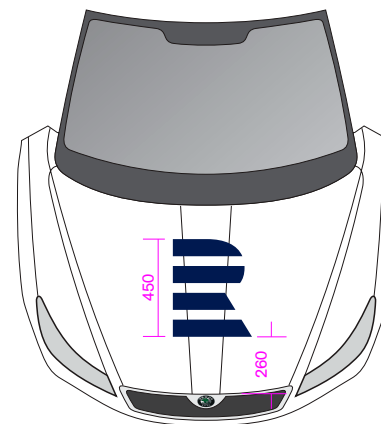

7.7 Referentský vůz Škoda Fabia – boční pohled

U tohoto vozu na přední dveře aplikujeme logotyp ČRo v horizontální variantě. Webovou adresu umísťujeme na zadní dveře nad průběžnou boční lištu. Pokud je na modelu průběžná boční lišta v černém provedení a nelze ji změnit na bílou, design polepu se nemění.

měřítko 1:35
hodnoty jsou uvedeny v mm
barva fólie 3M 100–724

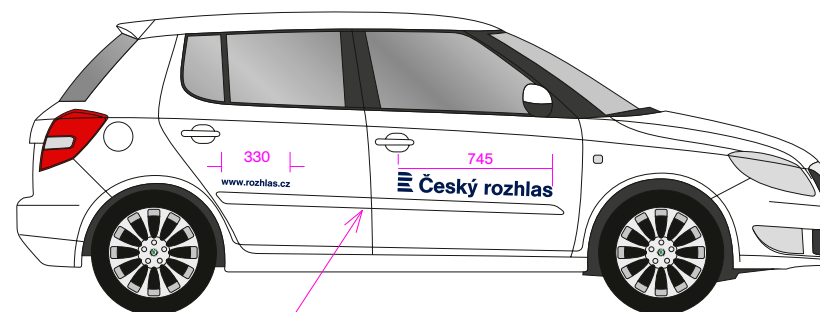

možnost přestříkat/přelepít bílou



7.8 Referentský vůz Škoda Fabia – přední a zadní pohled

Na přední kapotu středově umísťujeme velký symbol. Na zadních dveřích kufru uvádíme webovou adresu.

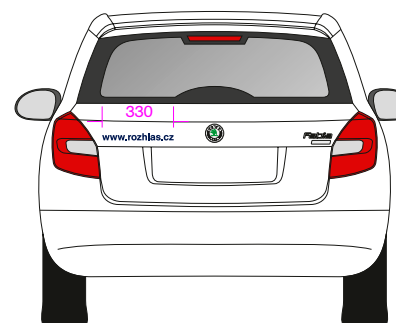
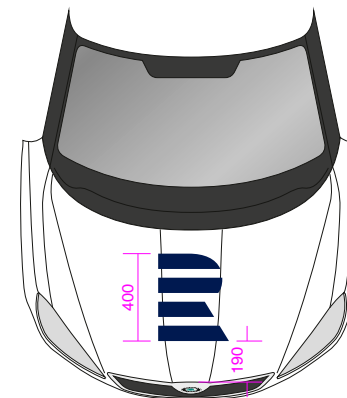

7.9 Referentský vůz Škoda Rapid – boční pohled

U tohoto vozu na přední dveře aplikujeme logotyp ČRo v horizontální variantě. Webovou adresu umísťujeme nad zadní blatník vozu. Pokud je na modelu průběžná boční lišta v černém provedení, design polepu se nemění.

měřítko 1:35
hodnoty jsou uvedeny v mm
barva fólie 3M 100–724

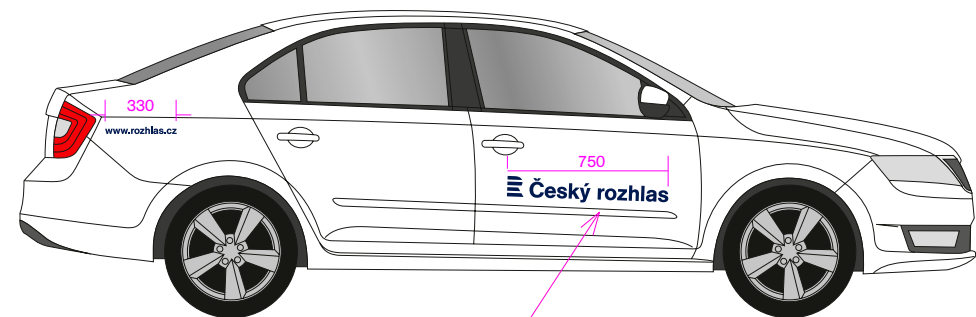

možnost přestříkat/přelepít bílou



7.10 Referentský vůz Škoda Rapid – přední a zadní pohled

Na přední kapotu středově umísťujeme velký symbol. Na zadních dveřích kufru uvádíme webovou adresu.

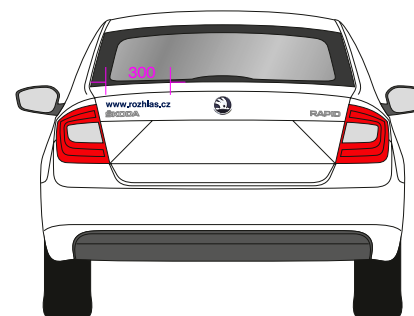
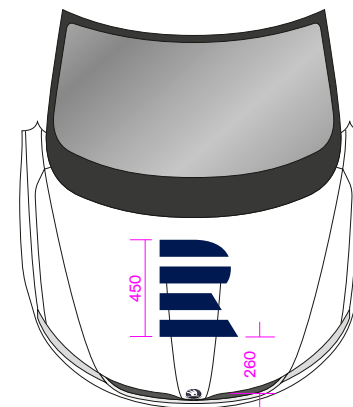

7.11 Referenční vůz Škoda Octavia, Region – boční pohled

U tohoto vozu na přední dveře aplikujeme logotyp ČRo Region v horizontální variantě. Webovou adresu umísťujeme nad zadní blatník vozu. Pokud je na modelu průběžná boční lišta v černém provedení, design polepu se nemění.

měřítko 1:35
hodnoty jsou uvedeny v mm
barva fólie 3M 100–718

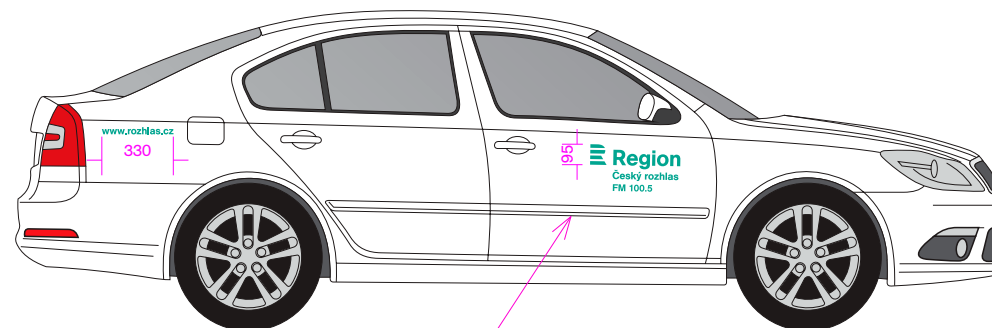

možnost přestříkat/přelepit bílou

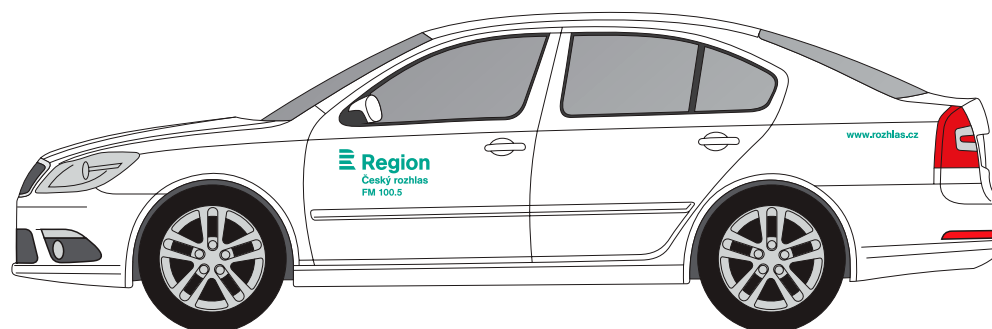

7.12 Referentský vůz Škoda Octavia, Region – přední a zadní pohled

Na přední kapotu středově umísťujeme velký symbol. Na zadních dveřích kufru uvádíme webovou adresu.

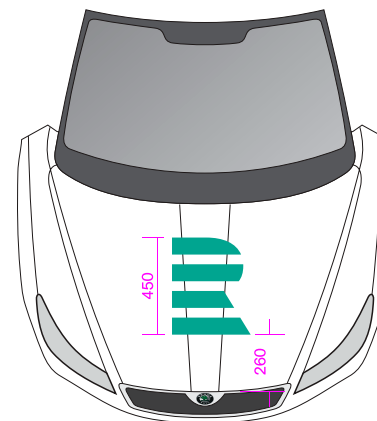

7.13 Referenční vůz Škoda Fabia, Region – boční pohled

U tohoto vozu na přední dveře aplikujeme logotyp ČRo Region v horizontální variantě. Webovou adresu umísťujeme na zadní dveře nad průběžnou boční lištu. Pokud je na modelu průběžná boční lišta v černém provedení, design polepu se nemění.

měřítko 1:35
hodnoty jsou uvedeny v mm
barva fólie 3M 100–718

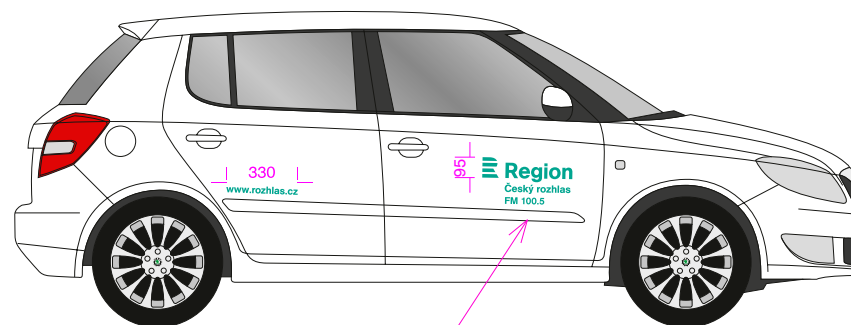

možnost přestříkat/přelepít bílou



7.14 Referentský vůz Škoda Fabia, Region – čelní a zadní pohled

Na přední kapotu středově umísťujeme velký symbol. Na zadních dveřích kufru uvádíme webovou adresu.

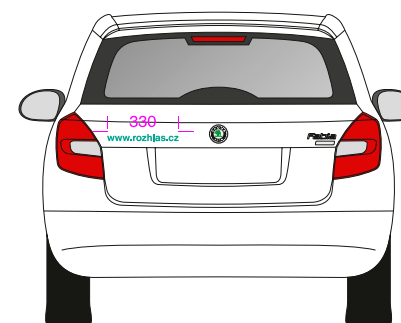
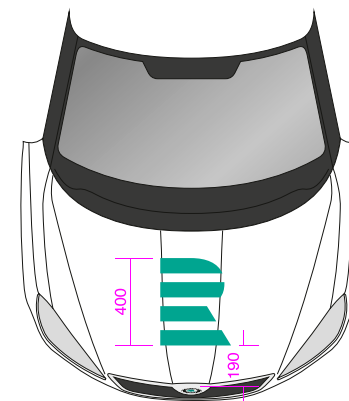

7.15 Referenční vůz Škoda Rapid, Region – boční pohled

U tohoto vozu na přední dveře aplikujeme logotyp ČRo Region v horizontální variantě. Webovou adresu umísťujeme nad zadní blatník vozu. Pokud je na modelu průběžná boční lišta v černém provedení, design polepu se nemění.

měřítko 1:35
hodnoty jsou uvedeny v mm
barva fólie 3M 100–718

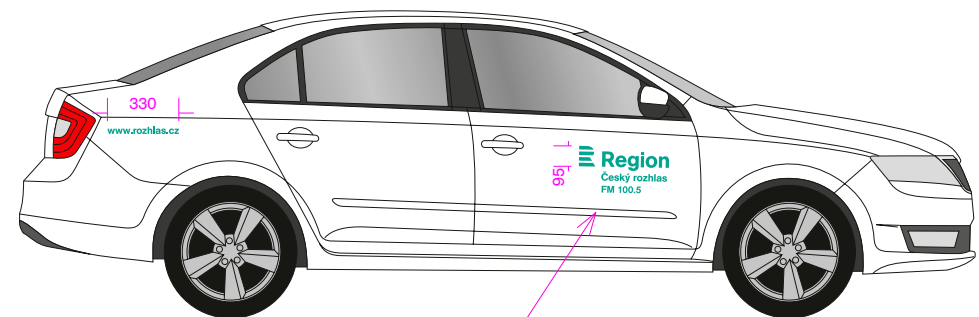

možnost přestříkat/přelepit bílou

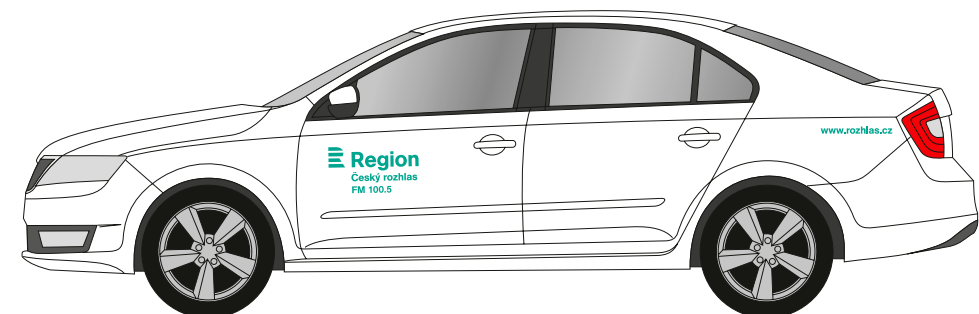

7.16 Referentský vůz Škoda Rapid, Region – přední a zadní pohled

Na přední kapotu středově umísťujeme velký symbol. Na zadních dveřích kufru uvádíme webovou adresu.

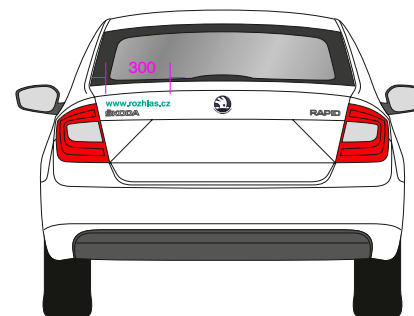
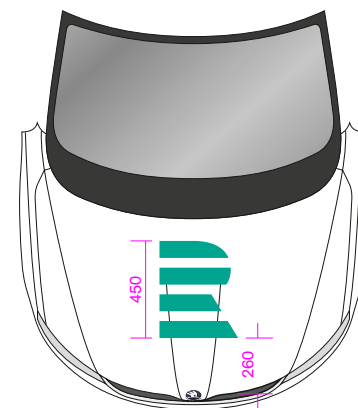

7.17 Zahraniční zpravodaj Škoda Octavia – boční pohled

U tohoto vozu na přední dveře aplikujeme logotyp ČRo v horizontální variantě v anglické verzi. Webovou adresu umísťujeme nad zadní blatník vozu. Pokud je na modelu průběžná boční lišta v černém provedení, design polepu se nemění.

měřítko 1:35
hodnoty jsou uvedeny v mm
barva fólie 3M 100-724

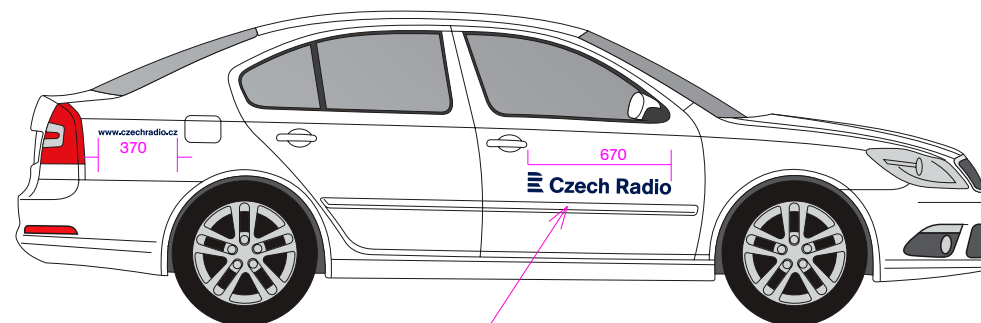

možnost přestříkat/přelepit bílou



7.18 Zahraniční zpravodaj Škoda Octavia – přední a zadní pohled

Na přední kapotu středově umísťujeme velký symbol. Na zadních dveřích kufru uvádíme webovou adresu. Na zadním skle je středově umístěn nápis PRESS, který je vyřezán do One Way Vision fólie. Ta umožňuje řidiči komfortní výhled přes zadní sklo.

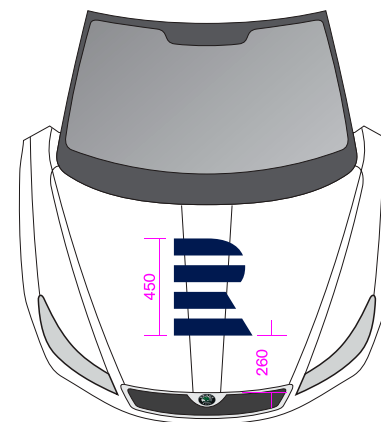

7.19 Zahraniční zpravodaj Škoda Fabia – boční pohled

U tohoto vozu na přední dveře aplikujeme logotyp ČRo v horizontální variantě v anglické verzi. Webovou adresu umísťujeme na zadní dveře nad průběžnou boční lištu.

Pokud je na modelu průběžná boční lišta v černém provedení, design polepu se nemění.

měřítko 1:35
hodnoty jsou uvedeny v mm
barva fólie 3M 100-724

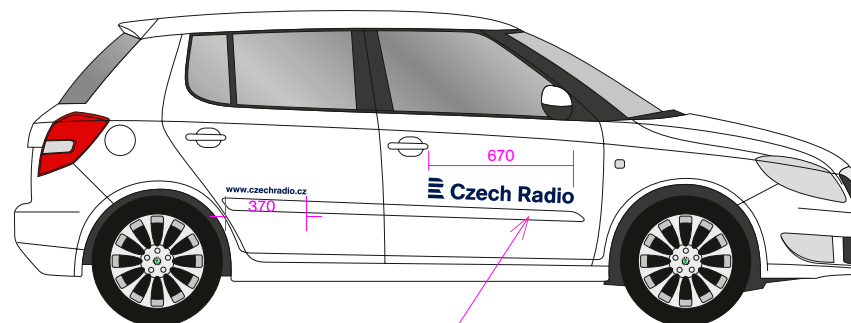

7.20 Zahraniční zpravodaj Škoda Fabia – přední a zadní pohled

Na přední kapotu středově umísťujeme velký symbol. Na zadních dveřích kufru uvádíme webovou adresu. Na zadním skle je středově umístěn nápis PRESS, který je vyřezán do One Way Vision fólie. Ta umožňuje řidiči komfortní výhled přes zadní sklo.

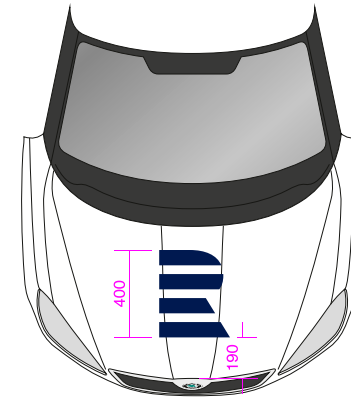

7.21 Zahraniční zpravodaj Škoda Rapid – boční pohled

U tohoto vozu na přední dveře aplikujeme logotyp ČRo v horizontální variantě v anglické verzi. Webovou adresu umísťujeme nad zadní blatník vozu. Pokud je na modelu průběžná boční lišta v černém provedení, design polepu se nemění.

měřítko 1:35
hodnoty jsou uvedeny v mm
barva fólie 3M 100–724

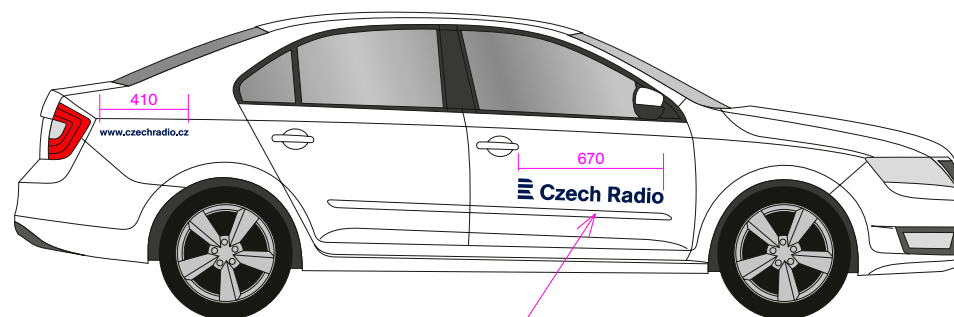

možnost přestříkat/přelepít bílou



7.22 Zahraniční zpravodaj Škoda Rapid – přední a zadní pohled

Na přední kapotu středově umísťujeme velký symbol. Na zadních dveřích kufru uvádíme webovou adresu. Na zadním skle je středově umístěn nápis PRESS, který je vyřezán do One Way Vision fólie. Ta umožňuje řidiči komfortní výhled přes zadní sklo.

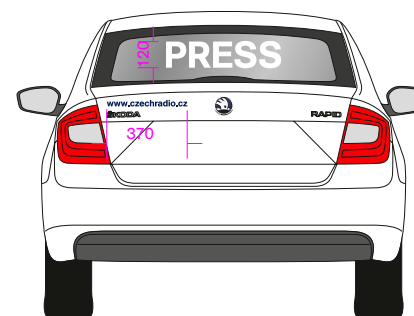
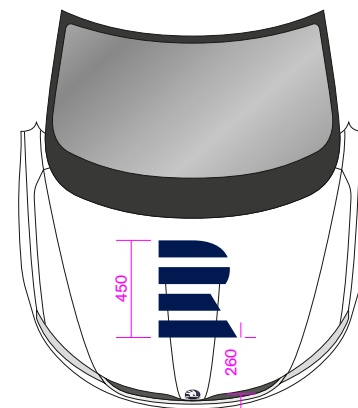

7.23 Přenosový vůz Yeti – boční pohled

U tohoto vozu na zadní dveře aplikujeme velký symbol. Na přední dveře umísťujeme nápis Český rozhlas a zpravodajství. Webovou adresu umísťujeme nad zadní blatník vozu.

měřítko 1:35

hodnoty jsou uvedeny v mm

barva fólie 3M 100-724

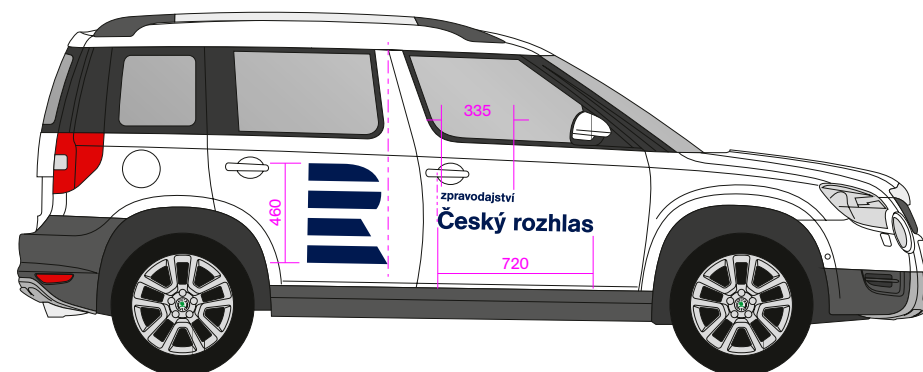

7.24 Přenosový vůz Yeti – přední a zadní pohled

Na přední kapotu středově umísťujeme velký symbol. Na zadních dveřích kufru uvádíme webovou adresu. Na zadním skle je středově umístěn nápis PRESS, který je vyřezán do One Way Vision fólie. Ta umožňuje řidiči komfortní výhled přes zadní sklo.

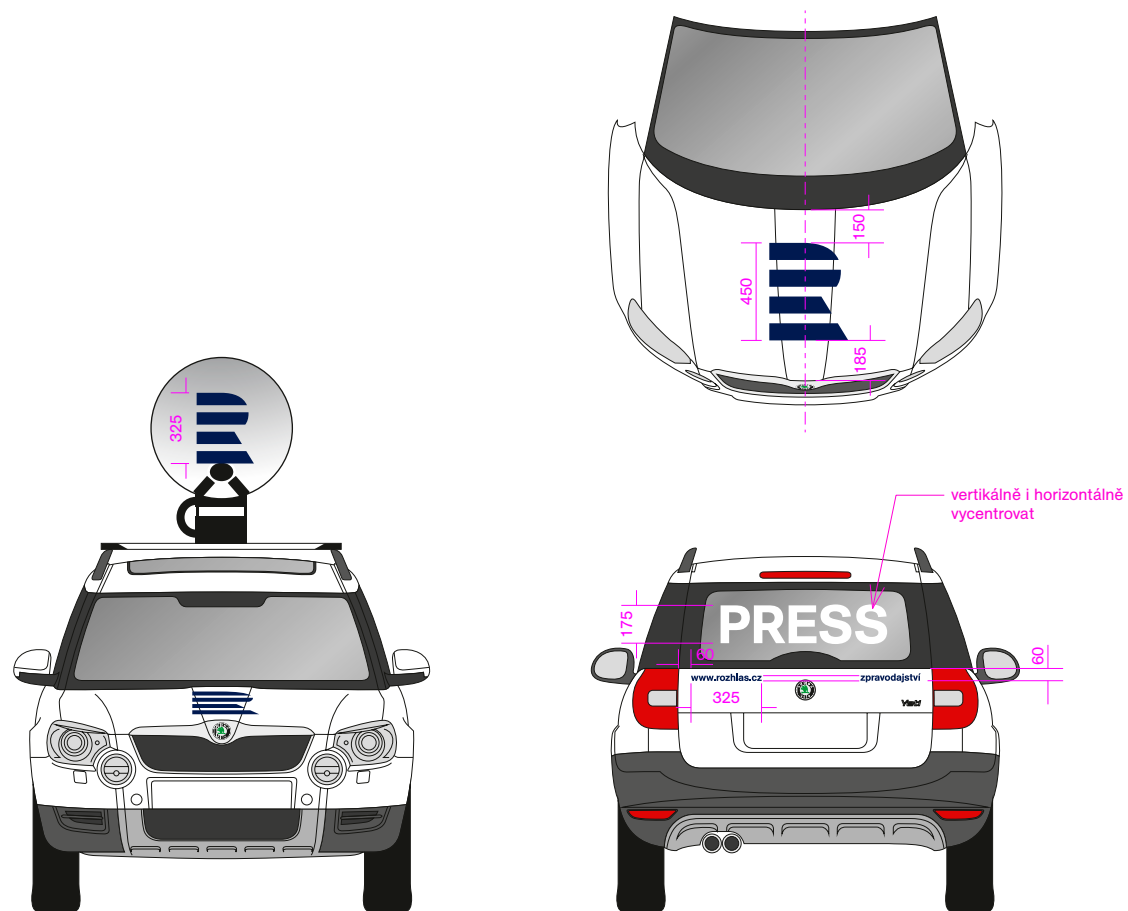

7.25 Přenosový vůz VW Transporter – boční pohled

Velký symbol aplikujeme na boční strany vozu. Na přední dveře umísťujeme nápis Český rozhlas a nápis zpravodajství. Webovou adresu umísťujeme nad zadní blatník vozu. Pokud nejsou boční okna zaslepena již z výroby, polepujeme je One Way Vision fólií.

měřítko 1:35

hodnoty jsou uvedeny v mm

barva fólie 3M 100–724

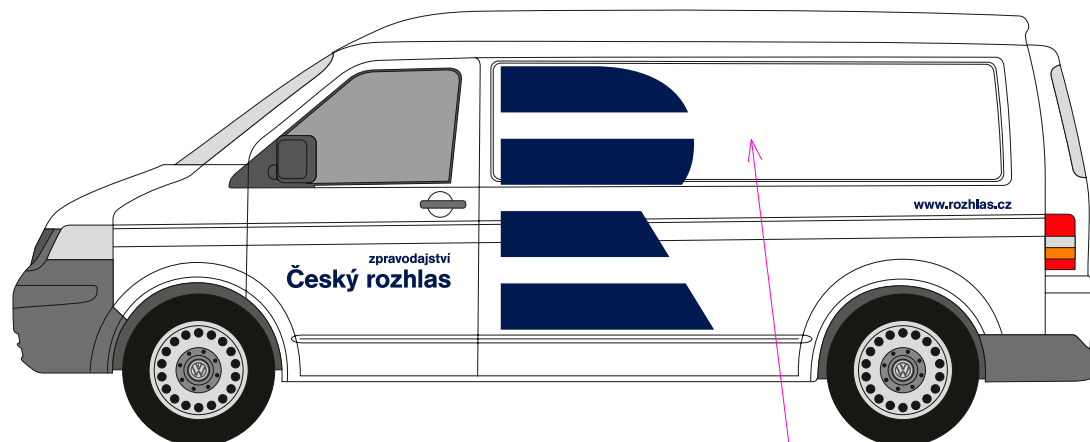
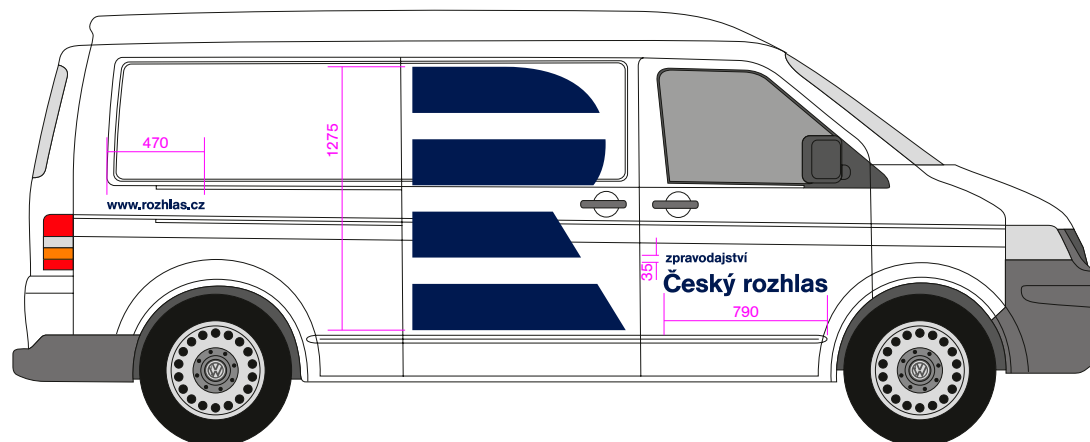

pokud nemá vůz zaslepená okna z výroby, je nutné je přelepit One Way Vision fólií

7.26 Přenosový vůz VW Transporter – čelní a zadní pohled

Na přední kapotu středově umísťujeme symbol.
Na zadních dveřích kufru uvádíme webovou adresu s nápisem zpravodajství. Na zadním skle je středově umístěn nápis PRESS, který je vyřezán do One Way Vision fólie. Ta umožňuje řidiči komfortní výhled přes zadní sklo.

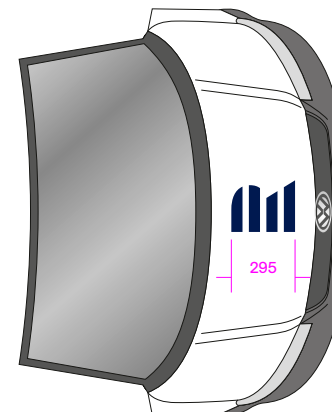

7.27 Přenosový vůz VW Transporter, Region – boční pohled

Velký symbol aplikujeme na boční strany vozu. Na přední dveře umísťujeme logotyp regionu a frekvenci. Webovou adresu umísťujeme nad zadní blatník vozu. Pokud nejsou boční okna zaslepena již z výroby, polepujeme je One Way Vision fólií.

měřítko 1:35

hodnoty jsou uvedeny v mm

barva fólie 3M 100-718

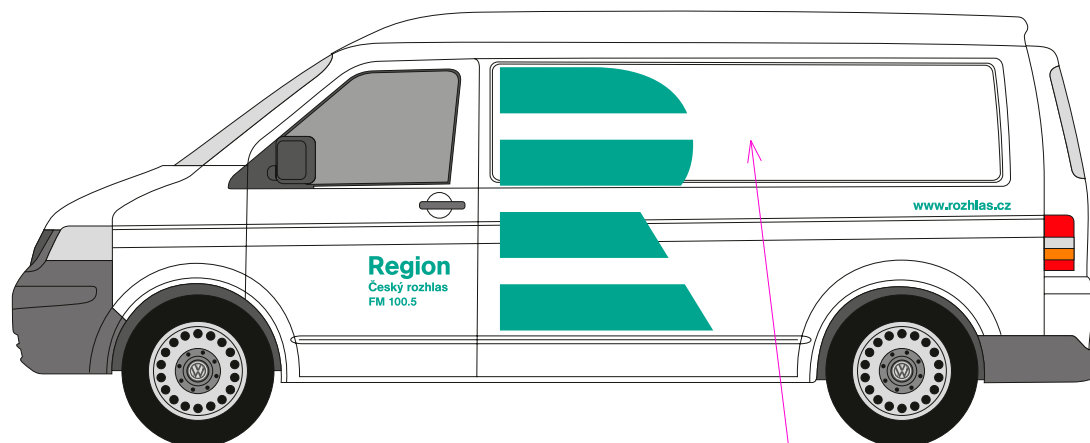
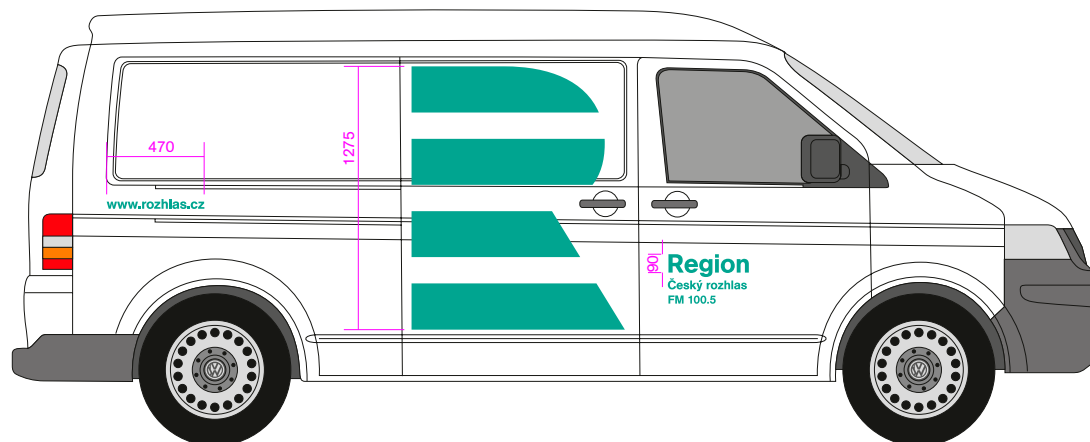

pokud nemá vůz zaslepená okna z výroby, je nutné je přelepit One Way Vision fólií

7.28 Přenosový vůz VW Transporter, Region – čelní a zadní pohled

Na přední kapotu středově umísťujeme symbol.
Na zadních dveřích kufru uvádíme webovou adresu. Na zadním skle je uvedena příslušná frekvence vyřezaná do One Way Vision fólie. Ta umožňuje řidiči komfortní výhled přes zadní sklo.

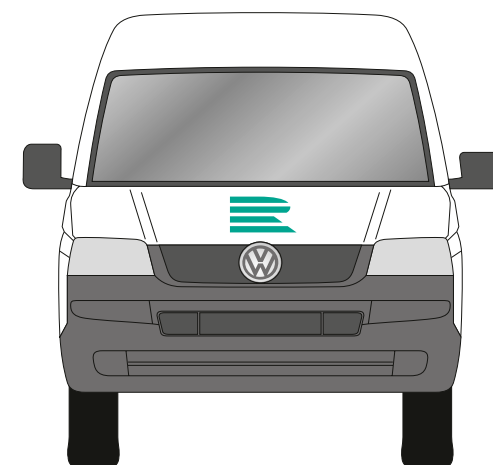
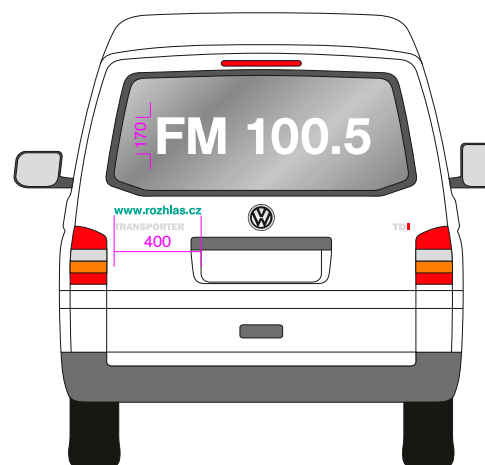
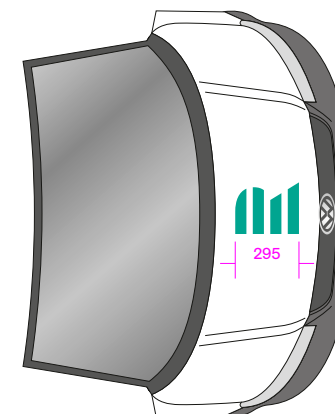

7.29 Přenosový vůz IVECO Cargo – boční pohled

Velký symbol aplikujeme na boční strany vozu spolu s nápisem Český rozhlas. Webovou adresu umísťujeme na dveře kabiny u řidiče.

měřítko 1:50
hodnoty jsou uvedeny v mm
barva fólie 3M 100–724

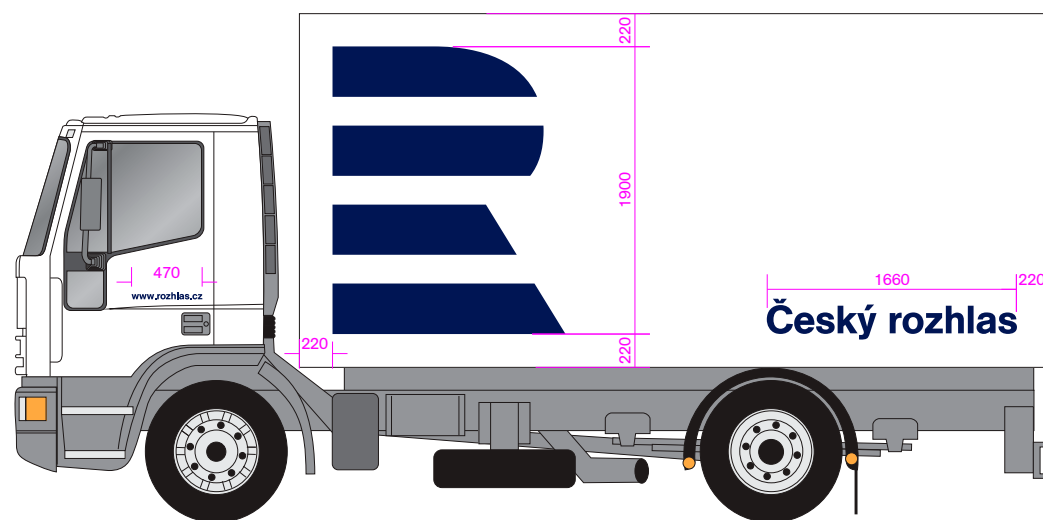

7.30 Přenosový vůz IVECO Cargo – čelní a zadní pohled

Na přední kapotu středově umísťujeme symbol.
V zadní části uvádíme webovou adresu a opět velký symbol.

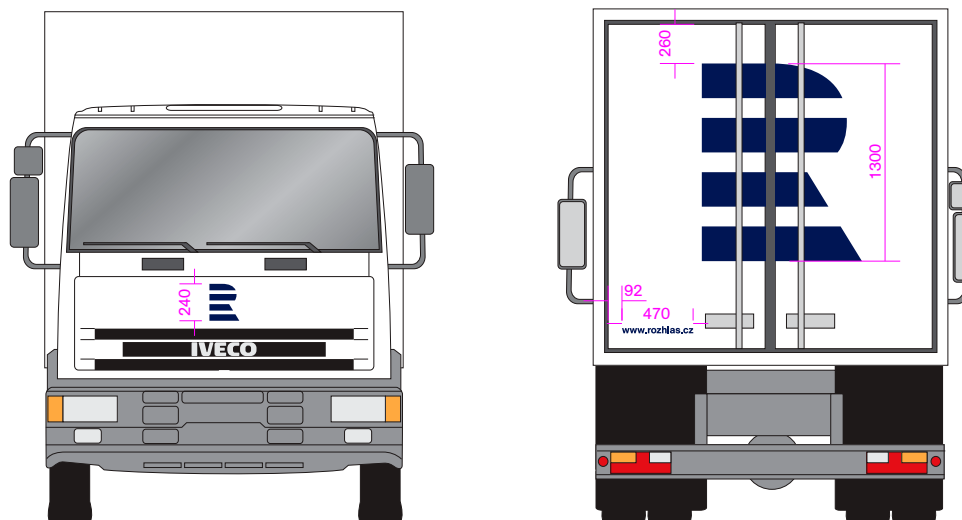

8 Označení zaměstnanců a zpravodajské techniky

8.1	Označení oděvů zaměstnanců ČRo – úvod	135
8.2	Ochranná helma pro zpravodajské štáby ČRo	136
8.3	Reflexní vesta pro zpravodajské štáby ČRo	137
8.4	Bunda pro zpravodajské štáby ČRo	138
8.5	Vesta pro zpravodajské štáby ČRo	139
8.6	Trika pro zaměstnance ČRo	140
8.7	Trika pro zaměstnance ČRo – hostesky	141
8.8	Bunda a vesta pro pracovníky údržby ČRo	142
8.9	Pracovní kalhoty a čepice pro pracovníky údržby ČRo	143
8.10	Vesta, šátek a kravata pro recepční ČRo	144
8.11	Odznak pro zaměstnance ČRo	145
8.12	Identifikační karta zaměstnanec ČRo, varianta 1	146
8.13	Identifikační karta zaměstnanec ČRo, varianta 1 – popis	147
8.14	Identifikační karta zaměstnanec, varianta 2	148
8.15	Identifikační karta zaměstnanec ČRo, varianta 2 – popis	149
8.16	Identifikační karta externista ČRo	150
8.17	Identifikační karta externista ČRo – popis	151
8.18	Identifikační karta host ČRo	152
8.19	Identifikační karta host ČRo – popis	153
8.20	Identifikační karta nájemce ČRo	154
8.21	Identifikační karta nájemce ČRo – popis	155
8.22	Identifikační karta firma ČRo	156
8.23	Identifikační karta firma ČRo – popis	157
8.24	zpravodajská technika – mikrofon	158
8.25	zpravodajská technika – diktafon	159

8.1 Označení oděvů zaměstnanců ČRo – úvod

Základní grafické prvky pro označení oděvů zaměstnanců ČRo tvoří symbol, logotyp v základní variantě a nápis PRESS. Princip umístování a prvky brandingů jsou popsány v přehledové tabulce.

Nákresy oděvů v této kapitole jsou pouze návodné. Materiály a střihy oděvů jsou plně v kompetenci ČRo. Při aplikaci brandu je potřeba dbát na dodržování vzájemných poměrů všech vyobrazených grafických prvků.

	skupina zaměstnanců	rozpoznatelnost brandu	provedení
pracovní oděvy	zpravodajské štáby hostesky zaměstnanci	vysoká – použití symbolu ve větších velikostech – využití barevnosti stanic	sítotisk digitální tisk flock výšivka
	pracovníci údržby	střední – korporátní barevnost	výšivka – příp. jiná technologie zohledňující vysoké mechanické namáhání oděvů
	recepční vrátní	nižší – decentní vkusná aplikace symbolu nebo logotypu v malých velikostech – korporátní barevnost – provedení v materiálu	výšivka – odznáček – manžetové knoflíky, příp. jiná decentní aplikace

8.2 Ochranná helma pro zpravodajské štáby ČRo

Helma slouží k ochraně zpravodajů v rizikových situacích. Prioritou je jejich dobrá viditelnost a rozpoznatelnost. Brand tvoří výrazný nápis PRESS a symbol R. Pro realizaci použijte technologii řezané grafiky nebo sítotisku.

- A** Čelní pohled – výrazný nápis PRESS a symbol jsou umístěny nad ochranným štítem.
- B** Boční pohled – po obou bočních stranách helmy je umístěn výrazný nápis PRESS
- C** Zadní pohled – na zadní část helmy umístíme výrazný nápis PRESS a v menším provedení označení Český rozhlas



8.3 Reflexní vesta pro zpravodajské štáby ČRo

Reflexní vesta slouží k označení zpravodajů v terénu a v rizikových situacích. Prioritou je jejich dobrá viditelnost a rozpoznatelnost. Pro realizaci použijte technologii sítotisku v černé nebo tmavě modré korporátní barvě.

- A** Čelní pohled – aplikace velkého symbolu na prsou a výrazného nápisu PRESS. Označení Český rozhlas je umístěno k levému spodnímu okraji.
- B** Zadní pohled – aplikace nápisu PRESS a symbolu na záda.



8.4 Bunda pro zpravodajské štáby ČRo

Bunda slouží k označení zpravodajů v terénu, její střih, barva a funkčnost je přizpůsobena potřebám pracovníků. Pro realizaci použijte technologii sítotisku nebo výšivku.

- A** Čelní pohled – na pravou stranu horní části bundy umísťujeme nápis PRESS. V levé části aplikujeme menší logotyp v základní variantě. Na pravém rukávu pod ramenem umísťujeme symbol R.
- B** Zadní pohled – v horní části zad umísťujeme nápis PRESS. Přesné umístění je závislé na konkrétním střihu bundy.



8.5 Vesta pro zpravodajské štáby ČRo

Vesta slouží k označení zpravodajů v terénu, její střih, barva a funkčnost je přizpůsobena potřebám pracovníků. Pro realizaci potisku použijte technologii sítotisku nebo výšivku.

- A** Čelní pohled – na pravou stranu horní části vesty umísťujeme výrazný nápis PRESS. V levé části aplikujeme menší logotyp v základní variantě.
- B** Zadní pohled – v horní části zad umísťujeme výrazný nápis PRESS. Přesné umístění je závislé na konkrétním střihu vesty.

A



B



8.6 Trika pro zaměstnance ČRo

Triko slouží k propagaci ČRo i jako pracovní oděv. Je navrženo ve dvou variantách, se silným brandem a v decentním provedení. Pro realizaci potisku použijte jakoukoliv dostupnou technologii pro potisk textilu.

- A** Dámské triko s velkým symbolem na prsou. Označení Český rozhlas je umístěno k levému spodnímu okraji.
- B** Pánské triko s velkým symbolem na prsou. Označení Český rozhlas je umístěno k levému spodnímu okraji.
- C** Triko s decentním logotypem v základní variantě.

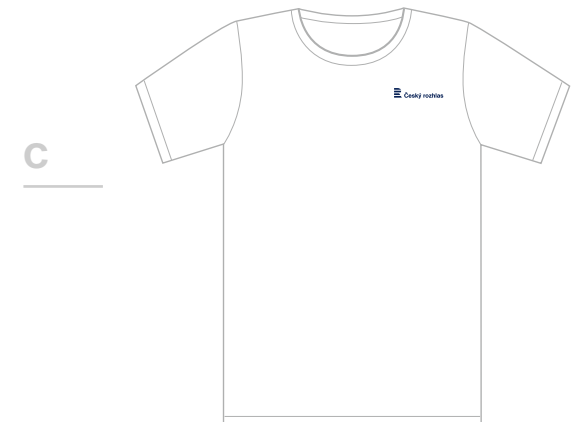
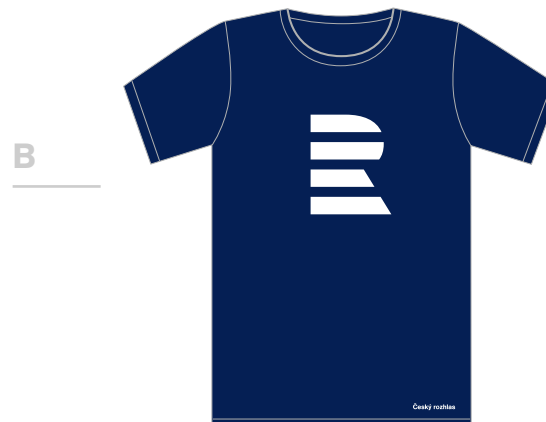

8.7 Trika pro zaměstnance ČRo – hostesky

Triko slouží k propagaci ČRo nebo jednotlivých stanic v příslušné barevnosti (viz kapitola **3 Barevnost**). Pro realizaci potisku použijte jakoukoliv dostupnou technologii pro potisk textilu.



8.8 Bunda a vesta pro pracovníky údržby ČRo

Bunda a vesta slouží jako pracovní oděv zaměstnanců údržby ČRo. Její střih je přizpůsoben potřebám pracovníků. Pro realizaci použijte technologii sítotisku nebo výšivku.

- A** Čelní pohled – v levé části aplikujeme menší logotyp v základní variantě. Na pravý rukáv bundy umísťujeme výrazný symbol R.
- B** Zadní pohled – zadní část bundy a vesty je bez brandu.



8.9 Pracovní kalhoty a čepice pro pracovníky údržby ČRo

Pracovní kalhoty a čepice jsou určeny pro pracovníky údržby. Vzhledem k velkému namáhání oděvů doporučujeme pro aplikaci brandu použít technologii sítotisku nebo výšivku.

A Čepice – symbol je umístěn nad kšiltem.

B Pracovní kalhoty – symbol je umístěn na středové kapse. Logotyp v základní variantě je umístěn na zadní části kalhot nad kapsou.



8.10 Vesta, šátek a kravata pro recepční ČRo

Tyto oděvy a doplňky jsou určeny pro pracovníky recepcce, popř. vrátné. Brand má být decentní a vkusný.

- A Vesta s vyšitým symbolem v levé horní části.
- B Kravata je modrá s drobným korporátním dekorem.
- C Bílý šátek na krk s drobným korporátním dekorem může být z rubové části tmavě modrý.
- D Ukázka korporátního dekoru.

A



B



C

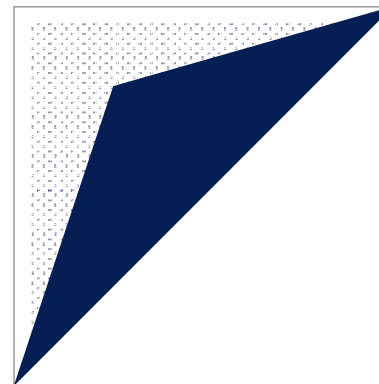

D

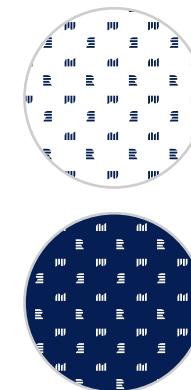

8.11 Odznak pro zaměstnance ČRo

Odznak je decentním doplňkem. Je vhodný do klopky saka nebo svetru. Lze jej převést do podoby manžetových knoflíčků.

A



B



C



8.12 Identifikační karta zaměstnanec ČRo, varianta 1

Karta slouží k identifikaci a vstupu zaměstnanců do budovy ČRo. Na zadní straně je uveden nápis PRESS, který z karty tvoří platný novinářský průkaz. Karta je v rámci ČRo nošena viditelně na svrchní části oděvu, krytá ochranným pouzdem.

100 %

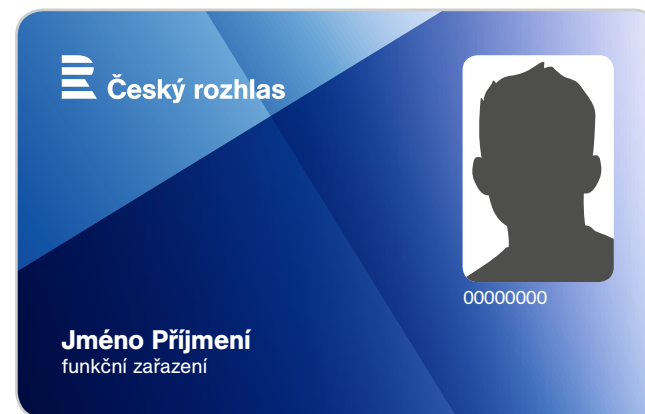

8.13 Identifikační karta zaměstnanec ČRo, varianta 1 – popis

Rozměr karty je 85×54 mm. Odsazení grafických prvků od krajů karty je 6 mm.

- A** Základní verze loga 23 %.
 - B** Černobílá fotografie 20×30 mm.
 - C** Identifikační číslo je sázeno písmem AG Book Regular 7 b.
 - D** Jméno je sázeno písmem AG Book Regular 10 b.
 - E** Funkční zařazení je sázeno písmem AG Book Regular 7 b.
 - F** Nápis PRESS je sázen písmem AG Book medium 40 b.
 - G** Text Český rozhlas je sázen písmem AG Book Medium 8 b.
 - H** Text je sázen písmem AG Book Regular 6 b.
 - I** Bílý pruh pro identifikační údaje.
- Výroba:** Digitální tisk na plastovou kartu.
- 100 %

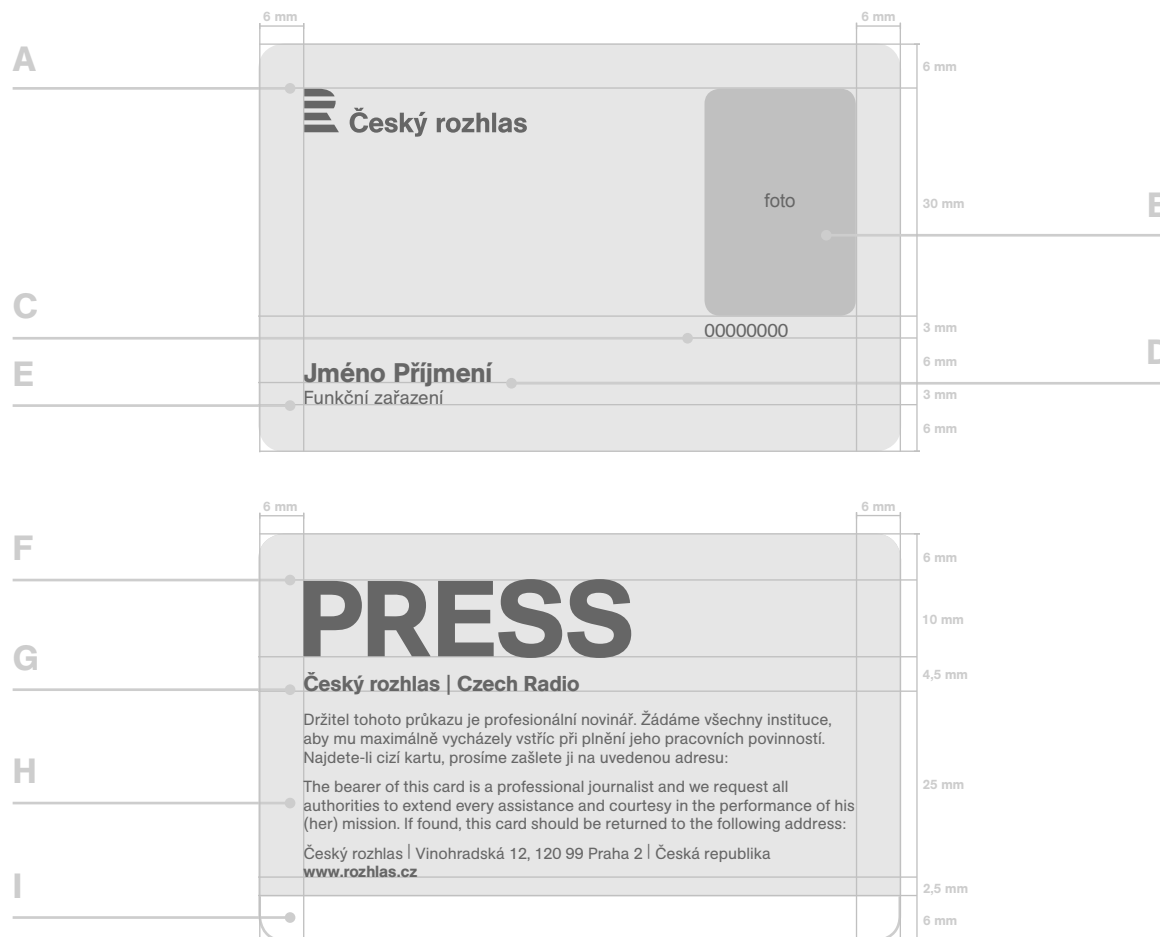

8.14 Identifikační karta zaměstnanec, varianta 2

Karta slouží k identifikaci a vstupu zaměstnanců do budovy ČRo. Karta je v rámci ČRo nošena viditelně na svrchní části oděvu, krytá ochranným pouzdrzem.

100 %

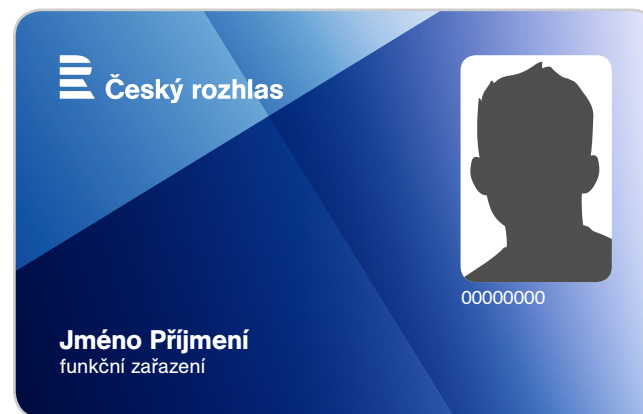

8.15 Identifikační karta zaměstnanec ČRo, varianta 2 – popis

Rozměr karty je 85×54 mm. Odsazení grafických prvků od krajů karty je 6 mm.

- A** Základní verze loga 23 %.
- B** Černobílá fotografie 20×30 mm.
- C** Identifikační číslo je sázeno písmem AG Book Regular 7 b.
- D** Jméno je sázeno písmem AG Book Regular 10 b.
- E** Funkční zařazení je sázeno písmem AG Book Regular 7 b.
- F** Text Český rozhlas je sázen písmem AG Book Medium 8 b.
- G** Text je sázen písmem AG Book Regular 6 b.
- H** Bílý pruh pro identifikační údaje.

Výroba: Digitální tisk na plastovou kartu.

100 %



8.16 Identifikační karta externista ČRo

Karta slouží k identifikaci a vstupu externích zaměstnanců do budovy ČRo. Karta je v rámci ČRo nošena viditelně na svrchní části oděvu, krytá ochranným pouzdem.

100 %



8.17 Identifikační karta externista ČRo – popis

Rozměr karty je 85×54 mm. Odsazení grafických prvků od krajů karty je 6 mm.

- A** Základní verze loga 23 % .
- B** Černobílá fotografie 20×30 mm.
- C** Identifikační číslo je sázeno písmem AG Book Regular 7 b.
- D** Jméno je sázeno písmem AG Book Regular 10 b.
- E** Funkční zařazení je sázeno písmem AG Book Regular 7 b.
- F** Text Český rozhlas je sázen písmem AG Book Medium 8 b.
- G** Text je sázen písmem AG Book Regular 6 b.
- H** Bílý pruh pro identifikační údaje.

Výroba: Digitální tisk na plastovou kartu.

100 %



8.18 Identifikační karta host ČRo

Karta slouží k identifikaci a vstupu hostů do budovy ČRo. Karta je v rámci ČRo nošena viditelně na svrchní části oděvu, krytá ochranným pouzdrzem.

100 %

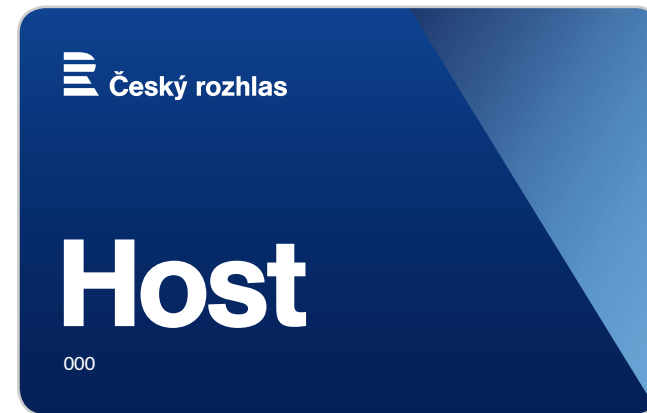

8.19 Identifikační karta host ČRo – popis

Rozměr karty je 85×54 mm. Odsazení grafických prvků od krajů karty je 6 mm.

- A** Základní verze loga 23 %.
- B** Text host je sázen písmem AG Book Medium 46 b.
- C** Identifikační číslo je sázeno písmem AG Book Regular 7 b.
- D** Text Český rozhlas je sázen písmem AG Book Medium 8 b.
- E** Text je sázen písmem AG Book Regular 6 b.
- F** Bílý pruh pro identifikační údaje.

Výroba: Digitální tisk na plastovou kartu.

100 %

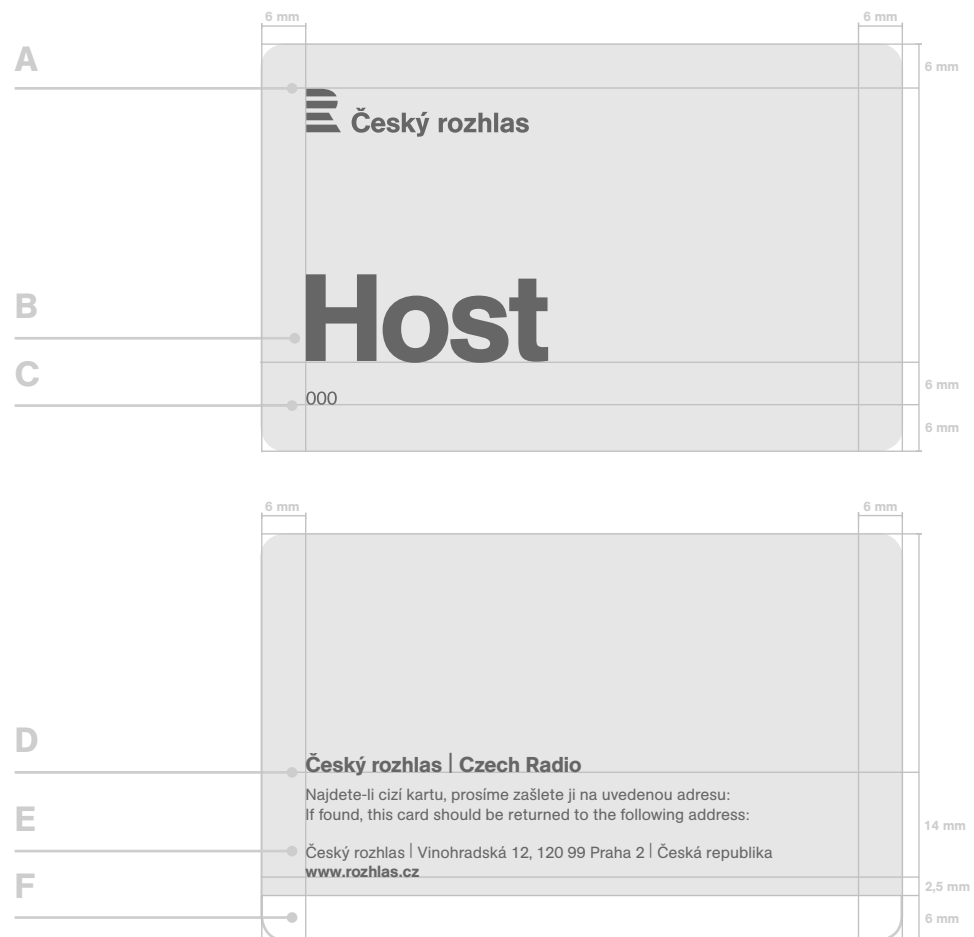

8.20 Identifikační karta nájemce ČRo

Karta je určena pro pracovníky firem, které spolupracují s ČRo a potřebují zajistit vstup do budovy. Na kartě se uvádí název firmy a jméno pracovníka. Karta je bez fotografie a je v rámci ČRo nošena viditelně na svrchní části oděvu, krytá ochranným pouzdem.

100 %



8.21 Identifikační karta nájemce ČRo – popis

Rozměr karty je 85×54 mm. Odsazení grafických prvků od krajů karty je 6 mm.

- A** Základní verze loga 23 %.
- B** Text nájemce je sázen písmem AG Book Medium 46 b.
- C** Název firmy je sázen písmem AG Book Regular 10 b.
- D** Jméno, Příjmení a identifikační číslo je sázeno písmem AG Book Regular 7 b.
- E** Text Český rozhlas je sázen písmem AG Book Medium 8 b.
- F** Text je sázen písmem AG Book Regular 6 b.
- G** Bílý pruh pro identifikační údaje.
100 %



8.22 Identifikační karta firma ČRo

Karta je určena firmám, které spolupracují s ČRo a potřebují zajistit vstup do budovy. Karta neobsahuje žádné informace o jejím držiteli.

100 %



Český rozhlas | Czech Radio

Najdete-li cizí kartu, prosíme zašlete ji na uvedenou adresu:
If found, this card should be returned to the following address:

Český rozhlas | Vinohradská 12, 120 99 Praha 2 | Česká republika
www.rozhlas.cz

8.23 Identifikační karta firma ČRo – popis

Rozměr karty je 85×54 mm. Odsazení grafických prvků od krajů karty je 6 mm.

- A** Symbol o výšce 30 mm.
- B** Identifikační číslo je sazeno písmem AG Book Regular 7 b.
- C** Text Český rozhlas je sazén písmem AG Book Medium 8 b.
- D** Text je sazén písmem AG Book Regular 6 b.
- E** Bílý pruh pro identifikační údaje.

100 %

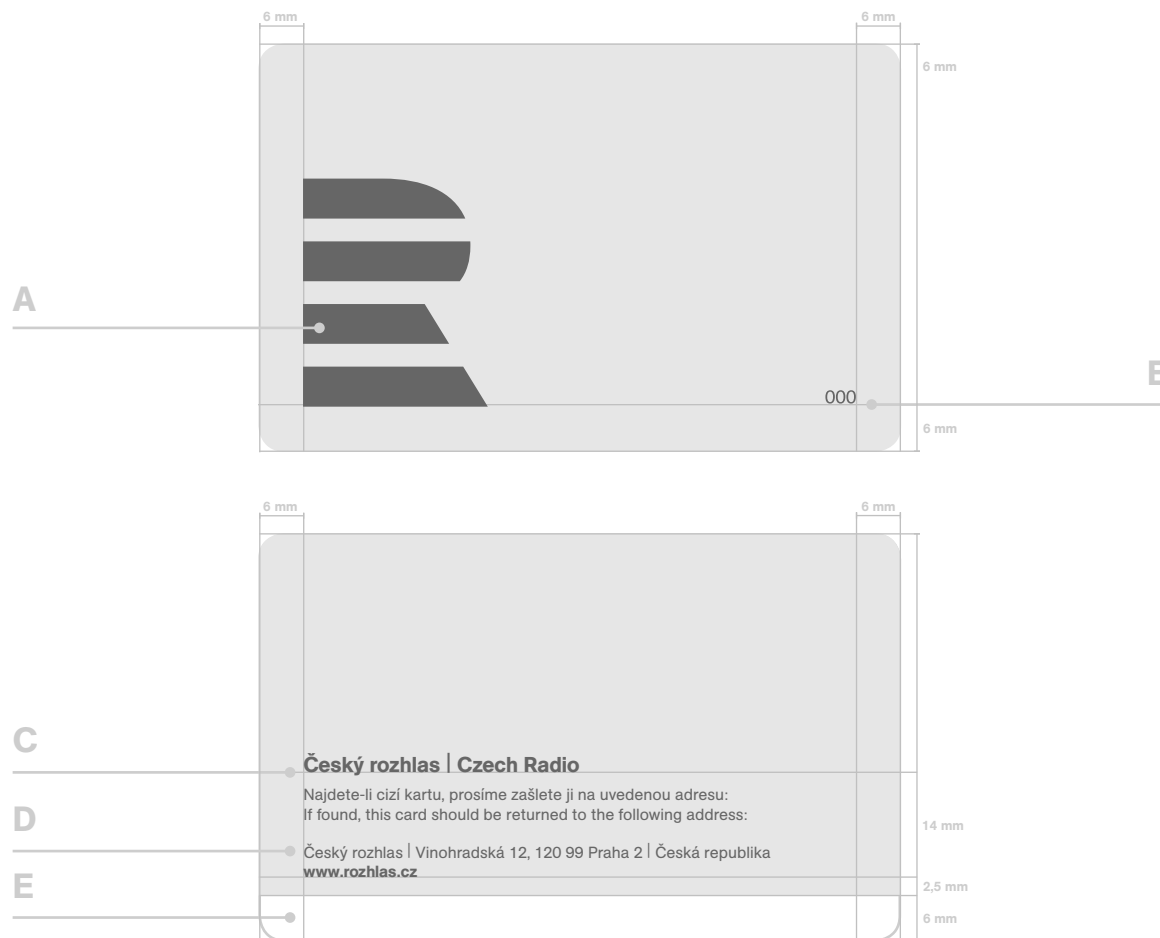

8.24 zpravodajská technika – mikrofon

Mikrofon je součástí vybavení reportérů ČRo. Prioritou je vysoká rozpoznatelnost brandu. Probarvení molitanu je určeno korporátní barevností (viz kapitola 3 **Barevnost**).

A Hlavní část mikrofonu je potištěna ze tří stran bílým symbolem.

B Horní pohled na límec mikrofonu.

C Límec s označením Český rozhlas.

zmenšení 50 %

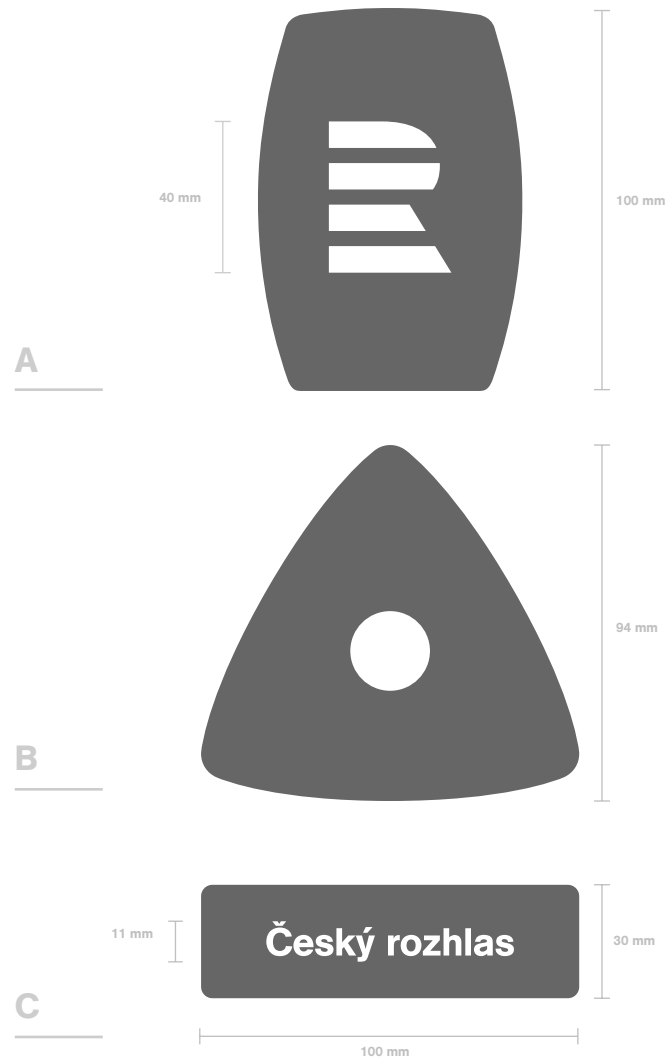

8.25 zpravodajská technika – diktafon

Diktafon je součástí vybavení reportérů ČRo. Prioritou je vysoká rozpoznatelnost brandu. Probarvení molitanu je určeno korporátní barevností (viz kapitola 3 **Barevnost**).

- A Horní pohled na molitanovou část.
- B Přední pohled na molitanovou část se symbolem R.
- C Zadní pohled na molitanovou část s logotypem ve vertikální variantě.

zmenšení 50 %

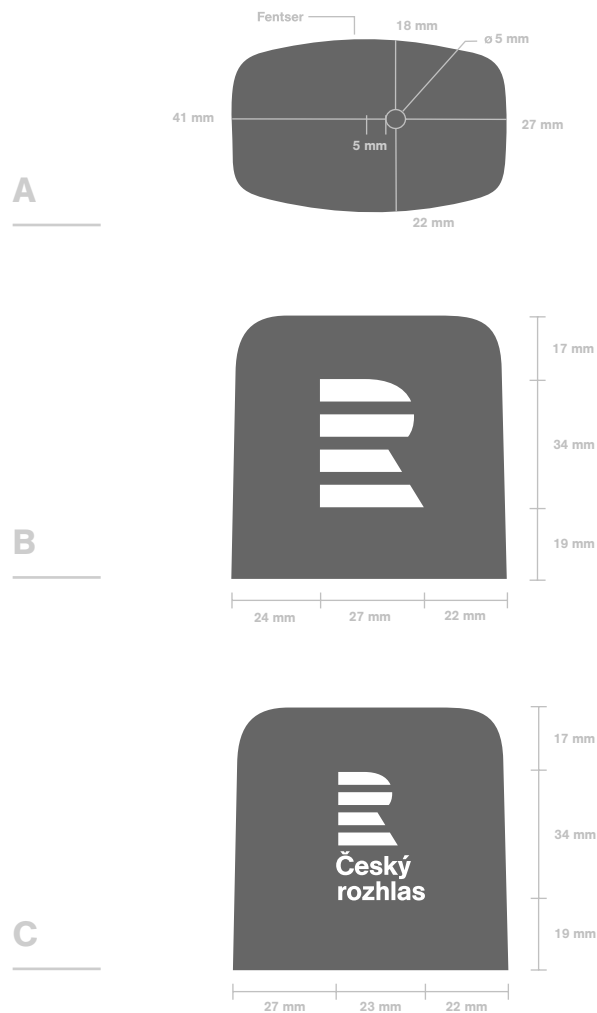

9 Televizní spoty

- 9.1 Televizní spoty – úvod 161
- 9.2 Abstraktní motiv 162
- 9.3 Filmový motiv 163
- 9.4 Timing a stopáž 164
- 9.5 Ochranná zóna – grafický podklad 165
- 9.6 Ochranná zóna – filmový podklad 166
- 9.7 Filmové záběry 167

9.1 Televizní spoty – úvod

Televizní spoty Českého rozhlasu jsou navrženy pro stopáž 20 sekund ve formátu obrazu 16:9 a rozlišení Full HD 1920 × 1080 px. Jedním z hlavních motivů je grafická abstraktní animace složená z barevných gradientních ploch, které jsou vůči sobě v pohybu. Druhým motivem jsou 10sekundové filmové stříhy s tematikou dané stanice. Barevné tónování spotů je odvozeno od základní barevnosti stanic.

Ilustrační přehled televizních spotů



9.2 Abstraktní motiv

Hlavním motivem televizního spotu Českého rozhlasu může být v jedné ze dvou možných variant grafická animace abstraktních gradientních ploch. Barevnost animace je vždy v závislosti na základní barvě stanice. Spot je doplněn o animaci loga a informační typografii.

Ukázkový vizuál – abstraktní motiv

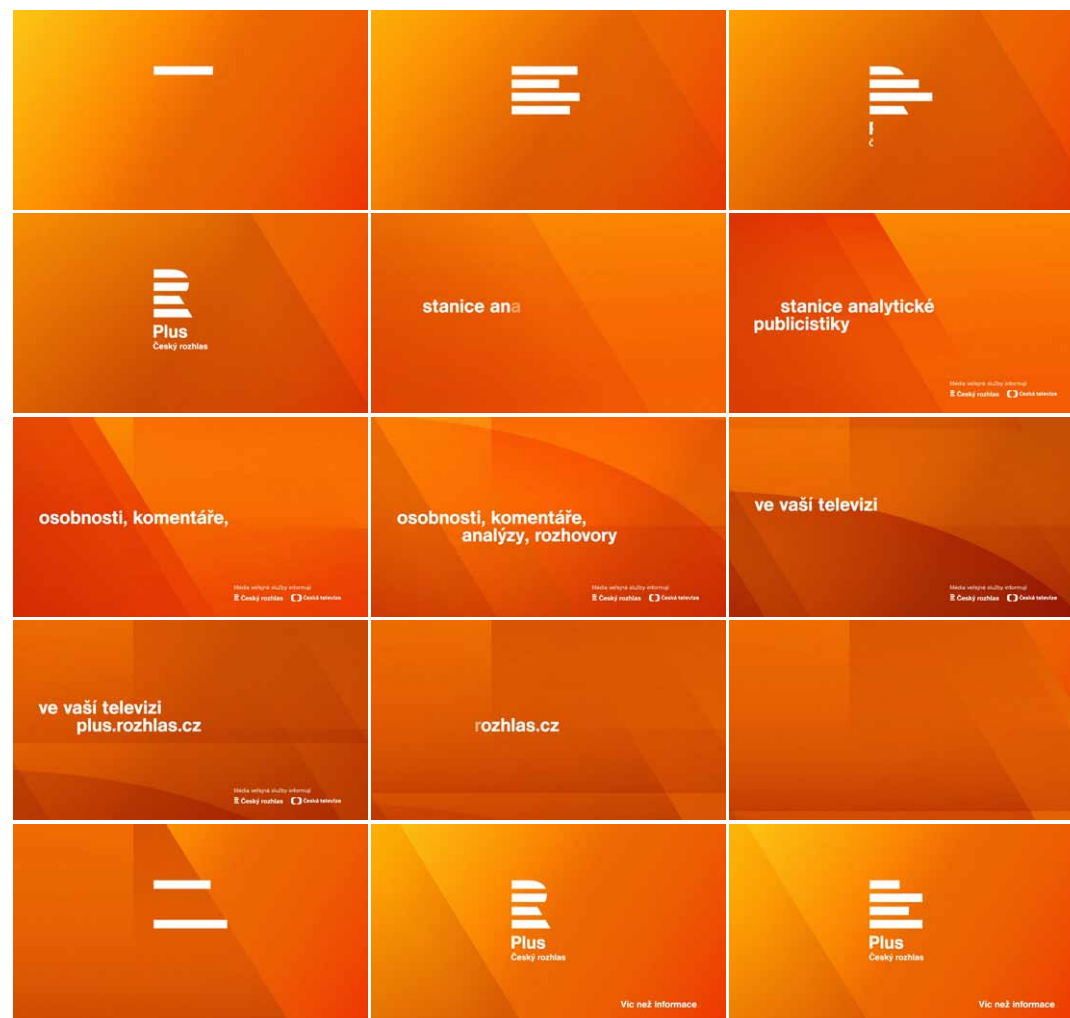

9.3 Filmový motiv

Tato strana představuje náhled televizního spotu s hlavním filmovým motivem doplněným o grafický podklad pro úvod a závěr klipu. Spot obsahuje animační a typografickou složku. Filmový motiv je vždy přímo inspirován tematickým zařazením stanice, pro kterou je vytvářen. Množství střihů je ve spotech redukováno na co nejnižší počet, aby bylo zachováno klidné pozadí pro sazbu typografie.

Ukázkový vizuál – filmový motiv

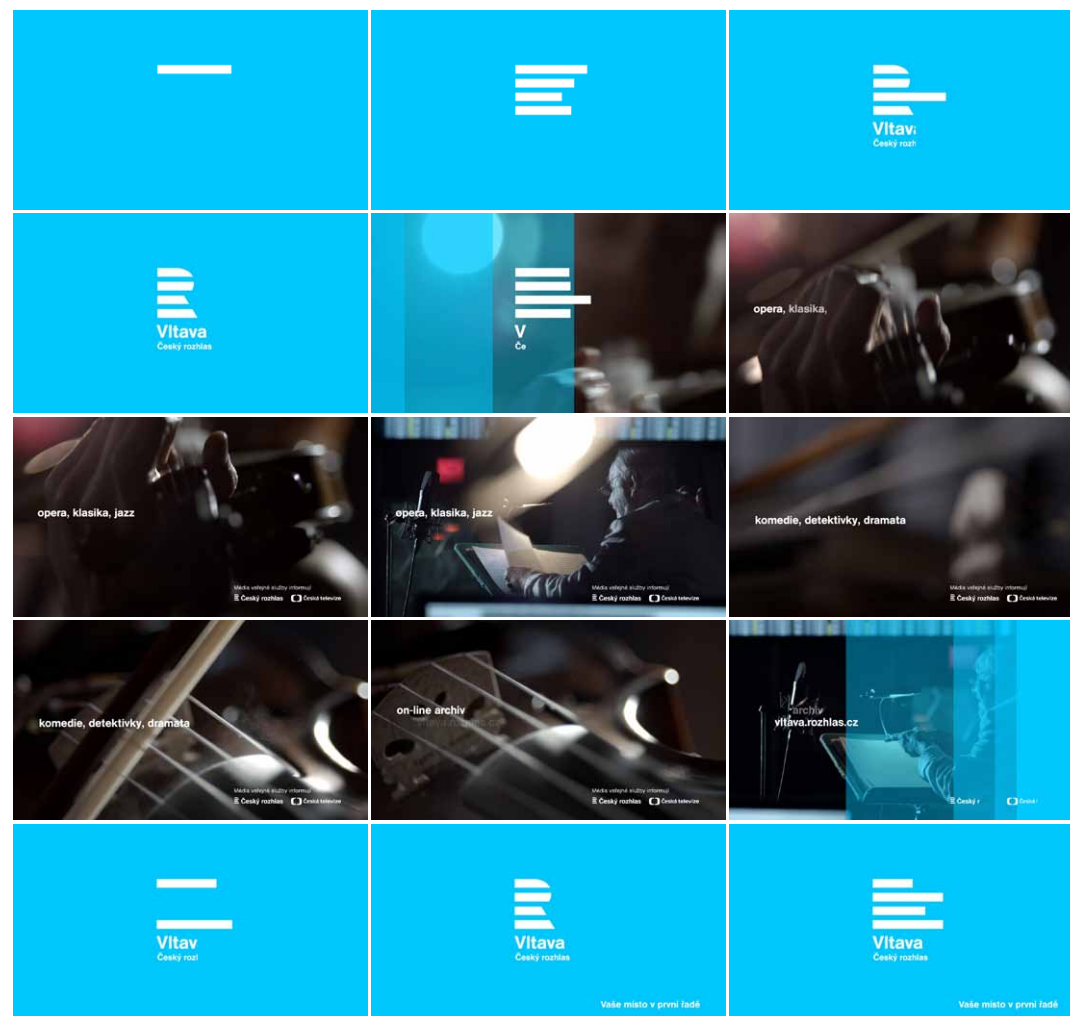

9.4 Timing a stopáž

Televizní spoty pro jednotlivé stanice Českého rozhlasu jsou vždy sestaveny ze tří základních částí. Úvodní animace loga dané stanice, hlavního sdělení s podkladovým stříhovým filmem a závěrečným packshotem. Graf ukazuje hierarchii obrazových a zvukových prvků klipu. Řazeno sestupně od hlavního zvukového sdělení (voice-over), přes hudební podkres, až po hlavní obrazový podklad.

Timing a stopáž spotu

- voice-over
- hudební / zvukový podkres
- hlavní upoutávka pořadu – název
- loga Český rozhlas a Česká televize
titulek: Média veřejné služby informují
- slogan stanice
- animace loga stanice
- podkladová grafika v barevnosti stanice
- stříhový film dané stanice

ZVUKOVÁ SLOŽKA



OBRAZOVÁ SLOŽKA



20:00

9.5 Ochranná zóna – grafický podklad

Ochranná titulková zóna je stanovena tak, aby zaručovala dostatečný odstup typografie od okraje viditelné zobrazovací plochy. Velikost písma pro verzi s hlavním grafickým motivem je stanovena na 100 b s řádkovým prokladem 95 b.

Vyvarujte se komponování typografie příliš blízko k ochranné zóně nebo za ni. Typografie by neměla zasahovat k hornímu okraji obrazu a textu (Média veřejné služby informují). Barva typografie je u všech barevností grafického podkladu vždy bílá.

Ochranná zóna – typografie – grafický podklad



9.6 Ochranná zóna – filmový podklad

Typografie je v případě filmového podkladu vsazena do obrazu tak, aby byla vždy zajištěna její dostatečná čitelnost a nebyla narušována jinými prvky. Filmový podklad by měl být komponován s detailem na pravou stranu, aby po levé straně vznikl volný prostor pro typografii. Velikost písma pro verzi s hlavním filmovým motivem je stanovena na 70 b s řádkovým prokladem 65 b.

Vyvarujte se komponování typografie příliš blízko k ochranné zóně nebo za ni. Typografie by neměla zasahovat k hornímu okraji obrazu a textu (Média veřejné služby informují).

Ochranná zóna – typografie – filmový podklad

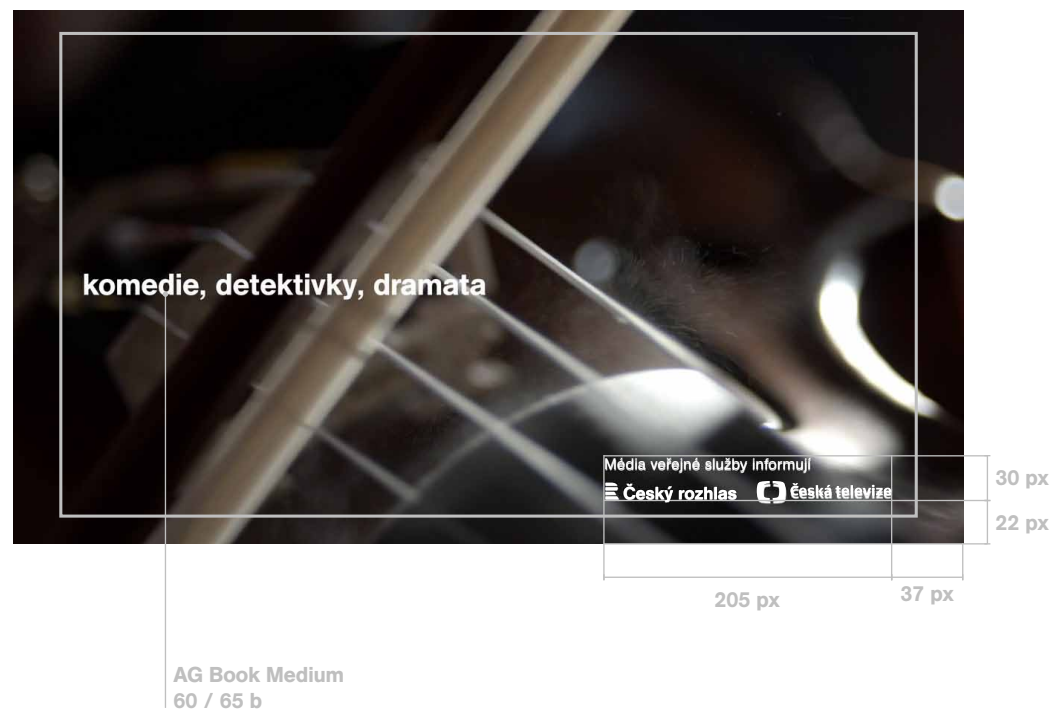

9.7 Filmové záběry

Moodboard ukazuje výběr záběrů použitých pro desetisekundové stříhové pasáže televizních spotů. Podobně jako fotografie ve vizuálním stylu jsou záběry spíše abstraktního obsahu. Kamera vybírá buď makro detaily, nebo celky nahlížené ze zákrytu. Barevnost záběrů je často akcentována korporátní barvou stanice.

Moodboard

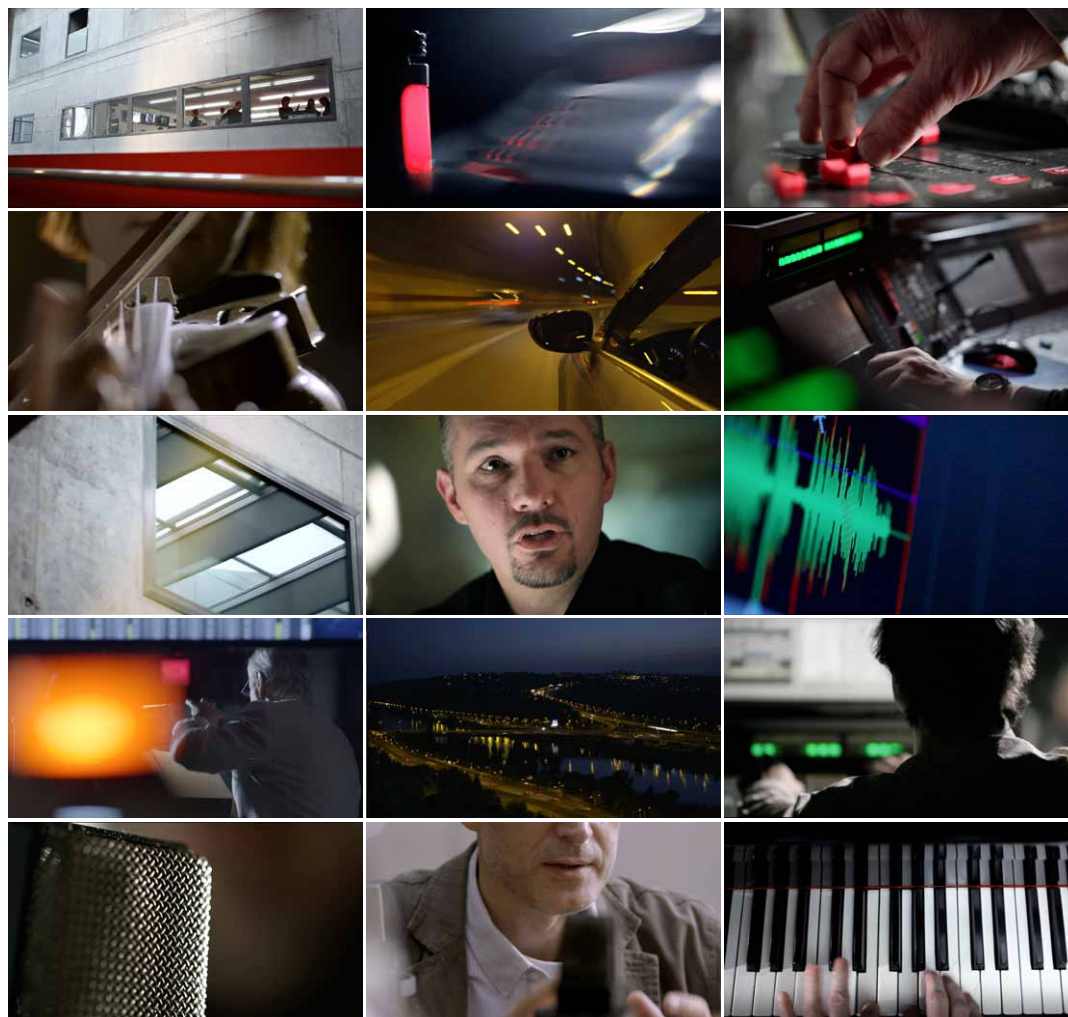

10 Prezentace

- 10.1 Vzhled snímku 169
- 10.2 Vstupní strany prezentace – úvod 170
- 10.3 Vstupní strany prezentace – obsah 171
- 10.4 Předělový snímek 172
- 10.5 Snímek s textem 173
- 10.6 Snímky s grafickými prvky 174

10.1 Vzhled snímku

Při vytváření snímků dodržujte následující zásady:

- 1 jeden snímek přináší jedno sdělení;
- 2 nadpis musí říkat totéž, co zbytek snímku;
- 3 zobrazujte jen to nejdůležitější, neboť „méně znamená více“;
- 4 dodržujte pravidla formátování, jak jsou nastavena v elektronické šabloně.

Každý snímek prezentace ČRo obsahuje:

- A nadpis (název) snímku;
- B pole pro text /grafiku;
- C levou část zápatí s logem v horizontální variantě;
- D pravou část zápatí se jménem, datem a číslem snímku.

Vzájemné postavení těchto objektů je pevně definováno předlohou snímku a není dovoleno je měnit; výjimku tvoří pouze nadpisy, které lze upravit v případě změny rozsahu titulu (např. nutnost dodat podtitul), nebo pokud je třeba uvést více řečníků.

zmenšení 50 %

Základní snímky prezentace jsou vytvořeny v editovatelné elektronické šabloně s nastaveným formátováním.

A

Příklad 2

- Text základní
- Text základní
- Text základní
- Text základní
- Text základní

B



C

Český rozhlas

Jméno Příjmení 11.9.2013 14

D

10.2 Vstupní strany prezentace – úvod

Úvodní snímek informuje o obsahu prezentace. Typografie je umístěna na abstraktním podkladě v korporátní barevnosti ČRo (viz kapitola **3 Barevnost** a **5 Vizuální styl**).

zmenšení 50 %

Na úvodní stranu prezentace neumísťujeme fotografie. Používáme pouze přednastavené abstraktní pozadí.

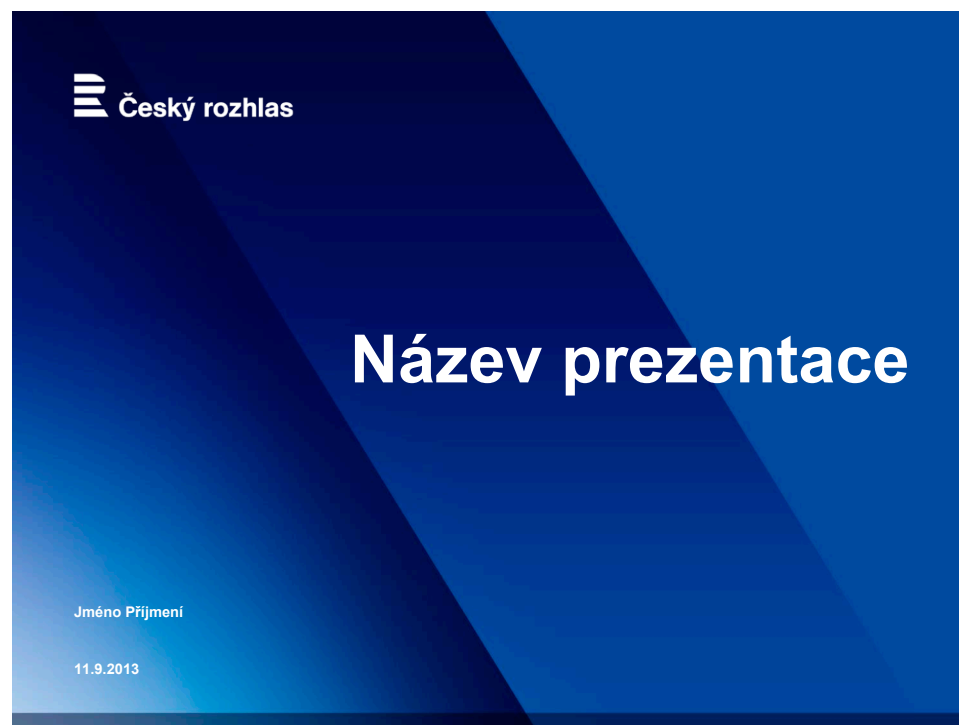

10.3 Vstupní strany prezentace – obsah

Snímek není povinnou součástí prezentace.
Typografie je umístěna na abstraktním
podkladě v korporátní barevnosti ČRo
(viz kapitola **3 Barevnost** a **5 Vizuální styl**).

zmenšení 50 %

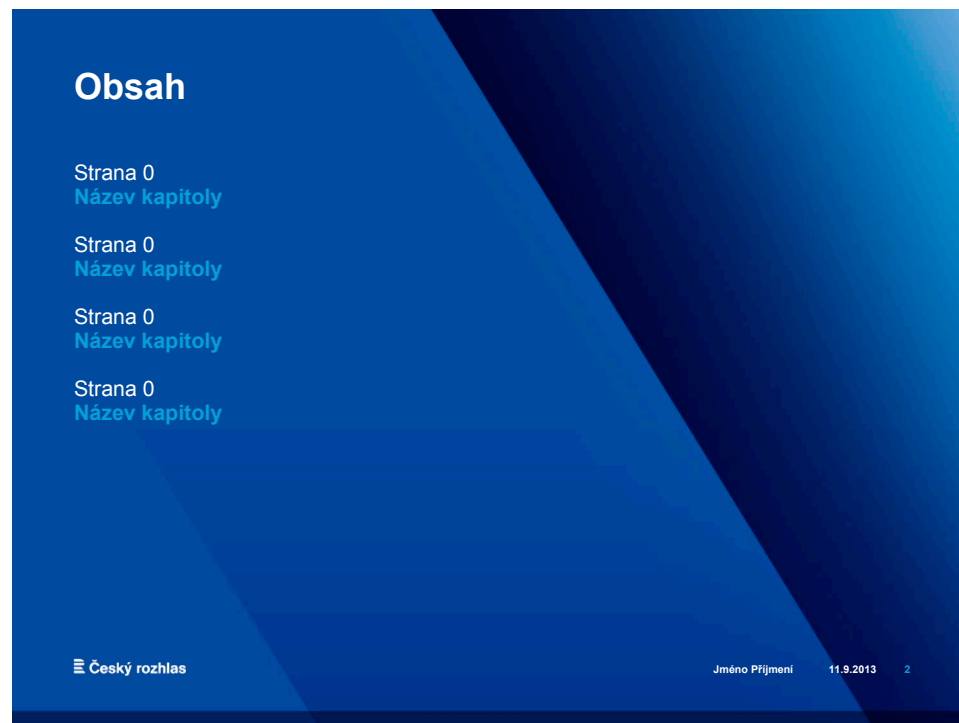

10.4 Předělový snímek

Snímek slouží, jako předěl mezi jednotlivými částmi prezentace. Titulek je možné v případě potřeby rozšířit na více řádků. Vše je umístěno na abstraktním podkladě v korporátní barevnosti ČRo (viz kapitola **3 Barevnost** a **5 Vizuální styl**).

zmenšení 50 %

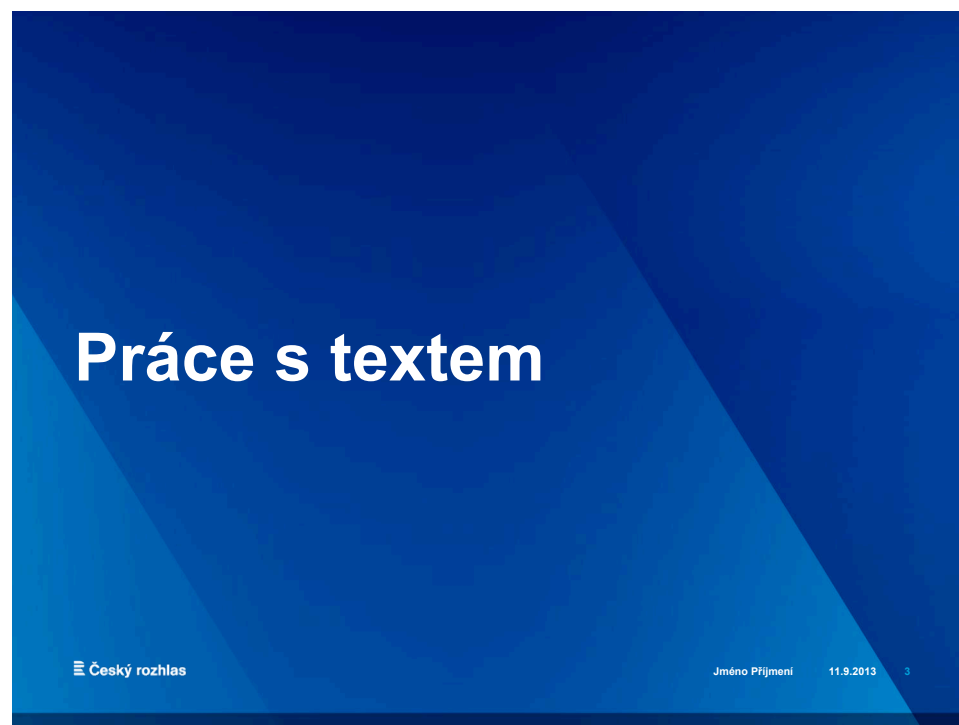

10.5 Snímek s textem

Elektronická šablona obsahuje několik předdefinovaných textových stylů. Není proto nutné vytvářet styly další.

zmenšení 50 %

Titulek

Základní text (první úroveň)

– Druhá úroveň

– Třetí úroveň

– Čtvrtá úroveň

– Pátá úroveň

– Šestá úroveň

V případě rozsáhlých textů je možné sázet text ve velikosti 16 bodů (formátování odpovídá standardnímu textu čtvrté úrovně po zrušení odsazení a odrážek).

Vyznačovat je možno **tučně**, případně **světle modrou** barvou z barevné palety dokumentu.

Doplňkové informace mohou být sázeny písmem velikosti 11 bodů (formátování odpovídá standardnímu textu šesté úrovně po zrušení odsazení a odrážek).

10.6 Snímky s grafickými prvky

Grafické prvky prezentace zahrnují tabulky, grafy, linky a šípky. Barevnost a síla tahů jsou součástí elektronické šablony.

zmenšení 27 %

Všechny grafické prvky vytvářejte v prostředí prezentace. Nevkládejte grafy ani tabulky z jiného softwaru.

Ukázka grafických prvků prezentace

Základní grafické prvky

barevnost objekty (linka) šípky

12 bodů
3 body
1 bod
3 body

Český rozhlas Jméno Příjmení 11.9.2013

Tabulka 1

	Sloupec 1	Sloupec 2	Sloupec 3	Sloupec 4
Řádek 1	Text (16 b)	Text (16 b)	Text (16 b)	Text (16 b)
Řádek 2				
Řádek 3				
Řádek 4				
Řádek 5				

Zdroj: Zde uveďte zdroj dat

Český rozhlas Jméno Příjmení 11.9.2013

Graf 1

Zdroj: Zde uveďte zdroj dat

Český rozhlas Jméno Příjmení 11.9.2013

Graf 2

Položka	Hodnota 1	Hodnota 2	Hodnota 3
Položka 1	18,5	17,3	20,2
Položka 2	17,5	50,3	16
Položka 3	18,5	20,2	17,3

Zdroj: Zde uveďte zdroj dat

Český rozhlas Jméno Příjmení 11.9.2013

